



Offentlig licitation

Udskiftning af køkkener i Nammaarfik 14-16, B-1223

På vegne af bygherren, Avannaata Development, udbydes udskiftning af køkkener hermed i offentlig licitation.

Opgaven omfatter Udskiftning af køkkener i Nammaarfik 14-16, B-1223. Samlet 12 stk køkkener.

Arbejdet udbydes som fagentreprise og vil blive tildelt efter kriteriet det billigste bud.

Arbejdet udbydes og forventes påbegyndt medio maj 2025 og forventes afsluttet ultimo oktober 2025.

Udbudsmaterialet kan afhentes fra den 05.12.2024. Udbudsmaterialet kan ligeledes hentes som pdf-fil på INI A/S s hjemmeside www.ini.gl fra denne dato.

Licitation vil i henhold til udbudsskrivelse blive afholdt 18.dec 2024, kl. 10.00

INI A/S

Filialkontor Ilulissat

Aron Mathiesenip aqq 9 • Postboks 513

3952 Ilulissat

Tlf.: +299 70 10 00



US

Projekt nr.: **PPV 25.325-02**

UDBUDSSKRIVELSE

for udførelsen af

Udskiftning af køkkener

Nammaarfik 14-16, B-1223, 3952 Ilulissat



Ilulissat
03/12/2024

I det vi takker for Jeres henvendelse om deltagelse i indbudt licitation over den efterfølgende angivne entreprise sendes hermed udbudsmaterialet som nedenfor beskrevet.

Arbejdet udbydes i offentlig licitation som fagentreprise.

Entreprisefordeling:

Entreprise nr. 1: Maler, Entreprise 2: Maler, Entreprise 3: VVS og Entreprise 4: EL

For licitationen er gældende de af Bygge- og Anlægsstyrelsen udarbejdede "Fælles betingelser for arbejder og leverancer i bygge- og anlægsvirksomhed i Grønland": AP 95 af den 28. september 1995.

Uanset bestemmelserne i AP 95 § 3 stk. 5 skal de bydende vedstå deres tilbud i 20 arbejdsdage fra licitationsdato.

Det for entreprisen særligt udarbejdede udbudsmateriale er specificeret i vedhæftede fortegnelse og sendes sammen med nærværende skrivelse.

Tilbud stiles til, INI A/S – Aron Mathiesenip Aqq 9 - Postboks 513 - 3952 Ilulissat, og indgives i lukket kuvert med firmanavn og påskrift:

"Køkkenudskiftning i Nammarfik 14-16"

Licitation Onsdag, den 18.12.2024 kl. 10:00

Tilbuddet skal afleveres på INI A/S – Aron Mathiesenip Aqq 9 - Postboks 513 - 3952 Ilulissat, eller hvis tilbuddet fremsendes pr. post, skal det adresseres til:

INI A/S
Aron Mathiesenip Aqq 9
Postboks 513 • 3952 Ilulissat

Mrkt: " Udskiftning af køkkener i Nammaarfik 14-16" Onsdag, den 18.12.2024 kl. 10:00

INI A/S kan ikke drages til ansvar for tilbud som ikke rettidigt fremkommer til licitationen.

Licitation afholdes: Onsdag, den 18.12.2024 kl. 10:00

På INI Aron Mathiesenip Aqq 9 i overværelse af de bydende, som måtte ønske at være til stede.

Eventuelle tekniske spørgsmål rettes skriftlig pr. mail til INI A/S Aron Mathiesenip Aqq 9 Ilulissat, att.: Klaus Poulsen, mail: kpo@ini.gl hvorefter der vil blive rundsendt besvarelse til de bydende.

Af hensyn til afgørelse og distribuering af svarene skal spørgsmål forelægges senest mandag, den 16.12.2024 kl. 10:00

Med venlig hilsen

INI A/S

Klaus Poulsen

Bilag:

- 1 stk. SA, Særlig Arbejdsbeskrivelse, af den 03.12.2024 med tilhørende tegninger og typeoversigt.
- 1 stk. SB, Særlige Betingelser, af den 03.12.2024 med tilhørende bilag 1 og 2
- 1 stk. TBL, Tilbuds- og fordelingslister.

SA

Projektnr.: **PPV 25.325-02**

SÆRLIGE ARBEJDSBESKRIVELSER

for udførelsen af

Udskiftning af køkkener i Nammaarfik 14-16 3952 Ilulissat



Ilulissat
03/12/2024

INDHOLDSFORTEGNELSE

| | Side |
|--|-------------|
| I. Indholdsfortegnelse | 02 |
| II. Tegningsfortegnelse | 03 |
| 1. Almindelige bestemmelser for alle faggrupper | 04 |
| 9. Tømre & snedker arbejde | 07 |
| 16. Malerarbejde | 10 |
| 19. Vvs-arbejde | 13 |
| 26. El-installationer | 16 |

Bilag

- 1** Køkken model fordelt på adresse
- 2** HTH Køkken tegninger

1: ALMINDELIGE BESTEMMELSER FOR ALLE FAGGRUPPER.**1.1 ARBEJDETS OMFANG.**

1.1.01 Arbejdet omfatter alle i denne beskrivelse nævnte arbejder, samt de til enhver entreprise hørende naturlige følgearbejder såfremt disse ikke udtrykkeligt er krævet udført af andre.

Bygningen B-1223, Nammaarfik 14-16 er opført i 1986. Alle lejemål må forventes at være beboet under udskiftningen.

Arbejdet omfatter udskiftning af 12 køkkener, herunder:

Tømrer/snedker:

- Demontering af eks. køkkener
- Levering af køkkener
- Levering og montering af udluftningsventil med stormdæksel i ydervæg for emhætte
- Levering og montering af udluftningskasse i mdf-plader til emhætte, ført over overskabe til udtrækskanal
- Levering og montering af vinylgulv i køkken inkl. fodlister
- Montering af nye køkkener
- Levering og montering af vægpanel over køkkenborde
- Levering og montering af hulkelister og div. Lister
- Bortskaffelse af alle nedbrudte materialer
- Hultagning i bordplade til kogeplade

Maler:

- Maling af vægge, lofter, gerigter, lister, mdf og tekniske installationer i hele køkkenet efter montage af nye køkkenelementer.
- Rengøring i køkken efter færdiggørelse.
- Polish af nyt vinyl

VVS:

- Demontering af blandingsbatteri og afløbsinstallation.
- Montering af nyt blandingsbatterier og køkkenvask
- Forberedelse for tilslutninger til opvaskemaskiner
- Ændring af afløbs- og vandstilslutninger under køkkenvasken
- Levering og montering af ventilationsrør til emhætte.
- Hultagning i underskab for opvaskemaskine slanger/el-ledning
- Levering og montering af husbrandslange

Elektriker:

- Demontering af eksisterende lysarmaturer og komfurer
- Levering og Montering af nye komfurer
- Levering og montering af nye lysarmaturer
- Montering af lysspots under overskabe
- Levering og montering af emhætter med kontraspjæld
- Udskiftning af kontakmateriel incl. forberedelse af tilslutning til opvaskemaskine
- Andet el-arbejde i forbindelse med udskiftning af køkken

1.1.02

Projektet.

Projektet består af nærværende SA med tilhørende tegninger incl. specifikationer i henhold til tegningsfortegnelse.

Tegninger og beskrivelser supplerer hinanden således, at en anvisning har gyldighed, selv om den kun er angivet et sted.

Ikke nævnte biarbejder henregnes, såfremt det er byggemæssigt sædvane, til det pågældende fag.

Alle entreprenører opfordres til at gennemlæse alle afsnit.

1.2

ARBEJDSGRUNDLAG

1.2.01

Gældende bestemmelser.

Gældende forud for nævnte tegninger og beskrivelser er nedenstående, hvoraf en førnævnt har gyldighed frem for en efterfølgende:

1. De i Grønland gældende love og forskrifter.
2. Eventuelle godkendte arbejds- og materialeprøver.

Senere daterede tillæg til et dokument har gyldighed foran dette.

1.2.02

Mål.

Mål på tegninger i større målforhold gælder frem for mål på tegninger i mindre målforhold.

1.3

MATERIALER.

1.3.01

Kvalitet.

Materialer, der ikke i arbejdsgrundlaget er specificerede på anden måde, skal være af kvalitet svarende til gode handelsvarer.

Materialer, der er behæftet med skadelige eller skæmmende fejl, må ikke anvendes i byggeriet.

1.3.02

Navngivne materialer.

Navngivne materialer eller fabrikater - angivet som bestemte firmaprodukter eller katalognumre - skal betragtes som ufravigelige, med mindre materialer er angivet ved "som katalog...".

- 1.3.03 Standardiserede materialer.
Materialer, for hvilke standardisering er gennemført, skal tilfredsstillе Dansk Standards forskrifter med hensyn til kvalitet, mål og vægt m.m., såfremt dette ikke strider mod de i arbejdsgrundlaget givne specifikationer.

1.4 ARBEJDETS UDFØRELSE.

- 1.4.01 Kvalitet.
Arbejdet udføres efter arbejdsgrundlaget. Arbejdet skal udføres håndværksmæssigt korrekt, i overensstemmelse med de i DIF's normer, forskrifter og betingelser givne arbejdsanvisninger og i henhold til fabrikanternes forskrifter, når sådanne foreligger for bestemte materialers vedkommende.
- 1.4.02 Beskyttelsesforanstaltninger.
Der skal træffes foranstaltninger for, at allerede udført konstruktioner ikke beskadiges under udførelse af de senere arbejder.
Disse foranstaltninger henhøre under de arbejder, hvis udførelse kan forvolde skaderne.
- 1.4.03 Før aflevering
Efterreparationer og oprydning udføres under hvert fag i fornødent omfang, inden arbejdets aflevering.
Entreprenøren skal inden afleveringen fremlægge kvalitetsplanen ajourført og med dokumentation for opfyldelse af de krævede prøvninger. Alle ændringer i konstruktions- eller installations udførelse skal dokumenteres i afvigerapporter og påføres de udsendte tegninger og straks efter arbejdets udførelse afleveres et sæt afvige rapporter og rettede tegninger til byggeledelsen.

9: TØMRERARBEJDET.

ARBEJDSGRUNDLAG

Nærværende fagbeskrivelse, samt SB og afsnit 1 i SA, tegninger samt Dansk Standard og gældende normer, der har relation til nærværende omtalte materialer og arbejder.

Anvendelses- og udførelsesforskrifter og øvrige anvisninger for materialer udarbejdet af de respektive producenter og leverandører. Forskrifter gældende for Grønland. GB. 2006

9.1 ARBEJDETS OMFANG.

9.1.01 Arbejdet omfatter.

Arbejdet omfatter levering af materialer og udførelse af arbejdet på værksted og på byggeplads.

Tømrer/snedker:

- Demontering af eks. køkkener
- Levering af køkkenelementer
- Levering og montering af vinylgulv incl. fodlister
- Montering af nye køkkenelementer incl. vægpanel over køkkenborde iht. tegningsfortegnelsen
- Levering og montering af udluftningsventil med stormdæksel i ydervæg for emhætte, det steder hvor der ikke er noget.
- Levering og montering af udluftningskasse i mdf-plader til emhætte, ført over overskabe til udtrækskanal
- Levering og montering af lister
- Hultagning i bordplade til kogeplade
- Bortskaffelse af alle nedbrudte materialer
- Oprydning og rengøring efter eget arbejde.

9.2 MATERIALER.

9.2.01 Tømmer, planker, brædder og lægter

Tømmer skal opfylde betingelserne for kvalitetskrav og sorteringsregler, som angivet i DS 413, svarende til foreskrevne kvalitetsklasse. Hvor intet andet er nævnt skal trækvalitet være det til formålet bedst egnede og i henhold til DIF's normer. Fugtindholdet må ikke overstige 18 % ved træets indbygning.

9.2.02 Indfatninger og lister.

Skal være grundet fyrretræ, hvor ikke andet er beskrevet.

Indfatninger 15x68 mm

Fugelister 19x45 mm

Hjørnelister 19x125 mm

Hulkelister, iht tegningens specifikation.
Fodlister 14x65 mm, ubehandlet.

- 9.2.03 Skruer.
Skruer til samlinger og til fastgørelse af beslag, skal være i dertil afpassende dimensioner. Ved fastgørelse af beslag skal der overalt anvendes skruer af tilsvarende materialer og behandlet ligesom det pågældende beslag.
- 9.2.04 Søm.
Hvor intet andet er nævnt, anvendes firkantede stifter eller søm med forsænket, karret hoved og tilsvarende dykkere i en til den pågældende anvendelse forsvarlig dimension.
Stifter i udvendigt arbejde skal være varmforzinkede.
- 9.2.05 Fugemateriale.
Fugemasse skal være som Sikaflex 15LM enkomponent polyurethan fugemasse og bagstopningsmateriale Ethafoam. Primning i henhold til fabrikantens anvisninger
- 9.2.06 Beslag.
Alle beslag til komponenter i byggeriet skal være standard og leveres fra fabrik sammen med komponenterne.
Det er endvidere et krav til beslagene, at de kan udskiftes og justeres på stedet.
- 9.2.07 Vinylgulv)
Gulvbelægning som Vinyl, Pergo, Black Scivaro Slate 4,5 mm tykt.
Format : 1300 x 320 mm , klasse 33
https://pro.pergo.co.uk/en-gb/vinyl/tile-optimum-click/v3120-40035_black-scivaro-slate
- 9.2.08 Klæbestoffer
Limtype og metode skal være godkendt af belægnings- og lim leverandøren og udførelse skal ske i henhold til leverandørens forskrifter.
- 9.2.09 Spartelmasse
Evt. spartelmasse i henhold til spartelfabrikantens anvisninger.
- 9.2.11 Primer
Primer i henhold til spartelfabrikantens anvisninger.
- 9.2.12 Køkkenelementer
I henhold til tegningsfortegnelsen
- 9.2.13 Vægpanel som Fibo Trespo Kichenboard: (skal leveres af tømrer)
Vægpanel som Fibo Trespo kichenboard, Denver White, incl. endeprofiler
<https://fibosystem.com/products/denver-white/>

9.3 ARBEJDETS UDFØRELSE.

9.3.1 Demontering

Alle eksisterende køkkenelementer og linoleumsgulve demonteres og bortskaffes.

9.3.2 Vinylgulv i køkkener

Iht. leverandørens monterings anvisning.

Færdigt gulv skal afdækkes med svært afdækningspap.

9.3.4 Køkken

Opsætning af køkken og vægpanel, sker:
- iht. tegningsfortegnelsen.

9.3.5 Efterreparationer.

Efterreparationer af vægge udføres af materialer som eksisterende. Efterreparationer efter såvel egne som øvrige entreprenørers arbejder i nødvendigt omfang og i flere omgange, såfremt dette måtte kræves. Alle efter- reparationer skal udføres så de ikke kan ses, men heller ikke savnes.

16. MALERARBEJDET

16.1 ARBEJDSGRUNDLAG

Nærværende fagbeskrivelse samt SB og afsnit 1 i SA, tegninger samt Dansk Standard og DIF-normer, der har relation til nærværende omtalte materialer og arbejder.

Anvendelses- og udførelsesforskrifter og øvrige anvisninger for materialer udarbejdet af de respektive producenter og leverandører. Forskrifter gældende for Grønland.

GB. 2006

Malerfagets behandlingskatalog MBK, i seneste reviderede udgave, samt gældende brancheaftaler.

16.2 ARBEJDETS OMFANG

Arbejdet omfatter alle i denne beskrivelse omtalte og på tegningerne viste arbejder, idet arbejdet også omfatter sådanne bydelser, som hører med til arbejdets færdiggørelse, uanset om de ikke direkte er nævnte eller vist på tegningerne.

I hovedtræk kan nævnes:

- Maling af lofter, vægge, træværk, vinduer og døre i hele køkkenet
- Maling af tekniske kanaler incl. mdf-inddækninger, synlige
- Polish af vinyl
- Rengøring efter eget arbejde.

16.3 MATERIALER

16.3.01 De anvendte materialer skal opfylde de i MBK anførte normer, Malerfagligt Behandlingskatalog.

16.3.02 Spartelmaterialer skal være af godkendte typer til de enkelte formål.

16.3.03 Materialerne skal leveres på byggepladsen i originalemballage med original etikette ring i ubeskadiget stand.

16.3.04 Vandbaserede og vandfortyndende malinger og bundmaterialer skal opbevares forskriftmæssigt.

16.3.05 Mellemmaling skal være acrylplastmaling

16.3.06 **Hvor intet andet er angivet er alle malermaterialer af kvalitet som Beck & Jørgensen A/S malerverer.**

16.4 ARBEJDETS UDFØRELSE

16.4.01 Forundersøgelser

Før arbejdet påbegynder foretages omhyggelig besigtigelse på stedet, og nødvendige forbehold og evt. ændringsforslag fremsendes skriftligt. Især har det betydning hvor overfladerne ikke er afleveret forskriftsmæssigt eller hvor forsinkelse hos anden entreprenør gør det umuligt for malerentreprenøren at overholde de af ham indgåede forpligtigelser.

16.4.02 Arbejdets udførelse

Alt malerarbejde skal udføres i nøje overensstemmelse med de respektive leverandører og fabrikanters anvisninger.

16.4.03 Konstruktionsdele der ikke skal behandles

Malerentreprenøren skal forebygge pletter og stænk af maling på alle bygningsdele, materialer og udstyr, ved omhyggelig afdækning. Eventuelle pletter og stænk af maling skal straks fjernes, uden nogen form for beskadigelse af de pågældende emner.

16.4.04 Malervarer rester

Malervarer rester og lign. må ikke tømmes i bygningernes afløb, men skal fjernes fra bygningen på behørig vis ved henlæggelse i container, der er opstillet af tømrer-entreprenøren til formålet.

16.4.05 Behandlinger

Hver behandling skal have den nødvendige tid til tørring og/eller hærdning. Behandling af konstruktionsdele med højt fugtindhold eller med overfladefugt må ikke forekomme.

16.4.06 Kulører

Kulører er angivet i NCS (Natural Color System) koder. Der udføres prøver af alle kulører, udført med de påtænkte produkter på de aktuelle materialer og justeringer skal påregnes. Prøverne forelægges tilsynet i god tid.

16.4.07 Udfaldskrav

Det forventede udfald af de enkelte behandlinger er angivet under disse og de skal opfyldes, ligesom de anførte prøver for vedhæftning og afsmitning skal kunne foretages med et positivt resultat.

16.4.08 Rengøring

Malerpletter og stænk fjernes overalt. Rengøring foretages umiddelbart inden arbejdets foreløbige aflevering af malerentreprenøren eller - ved hans foranstaltninger og under hans ansvar - af et rengøringssselskab og omfatter rengøring af alle berørte overflader. Der må ikke anvendes ætsende rengøringsmidler eller redskaber, der kan beskadige de pågældende bygningsdele eller udstyr.

16.5 **INDVENDIGE ARBEJDER**

- 16.5.01 Betonlofter
Behandling : MBK V 1133C
Kulør : NCS 500, hvid efter prøve
Glans : 20
Omfang : Betonlofter i køkken.
- 16.5.02 Vægge
Behandling : MBK V 4223C
Kulør : NCS 500, hvid efter prøve
Glans : 20
Omfang : Vægge i køkken
- 16.5.03 Træværk.
Behandling : MBK V 4156
Kulør : NCS 1000, hvid efter prøve
Glans : 50
Omfang : Fodlister, paneler.
- 16.5.04 Rør, bæringer m.v.
Behandling : MBK V 7704
Kulør : Indfarves i vægfarven
Glans : 30
Omfang : Synlige og skjulte installationer i køkken
- 16.5.05 Tekniske skaktkanaler opbygget af plader+mdf-plader
Behandling : MBK V 4294
Kulør : Perlehvid som øvrige køkkenlåger
Glans : 30
Omfang : plader og mdf plader

19: VVS-ARBEJDET**ARBEJDSGRUNDLAG**

Nærværende fagbeskrivelse, samt SB og afsnit 1 i SA, tegninger samt Dansk Standard og gældende normer, der har relation til nærværende omtalte materialer og arbejder.

Anvendelses- og udførelsesforskrifter og øvrige anvisninger for materialer udarbejdet af de respektive producenter og leverandører. Forskrifter gældende for Grønland. GB. 2006

19.1 ARBEJDETS OMFANG.**19.1.01 Arbejdet omfatter.**

Arbejdet omfatter alle de i nærværende SA beskrevne og på tilhørende tegninger viste installationer, omfattede:

- Demontering af blandingsbatteri og afløbsinstallation.
- Levering og montering af nyt blandingsbatterier og køkkenvask
- Forberedelse for tilslutninger til opvaskemaskiner
- Ændring af afløbs- og vandledning og tilslutninger under køkkenvasken
- Levering og montering af ventilationsrør til emhætte.
- Hultagning i underskab for opvaskemaskine slanger
- Levering og montering af husbrandslange

Arbejdet omfatter levering af materialer og udførelse af arbejdet på værksted og byggeplads for opnåelse af det fulde driftsklare og afprøvede installationer, inkl. alle ydelser som reglementet for vandinstallationer måtte kræve.

19.1.02 Huller

VVS-entreprenøren udfører boring for fastgørelse af rør bæringer, beslag håndvask, bl. Batteri m.v.

19.1.03 Prøvning

Brugsvandsinstallationer styrkeprøves i henhold til normens krav. Vandinstallationer trykprøves med vandtryk fra forsyningsledning. Trykprøve overværes af tilsynet.

19.2 **MATERIALER**

19.2.01 Håndvask

Skal være som Intra Omnia 600 SF til køkken, HTH leverance.

19.2.02 Blandingsbatteri

Skal være som Damixa Clover Green, køkkenarmatur krom 1-greb til køkken. VVS nr. 705958704, HTH leverance

19.2.03 Husbrandslange

Skal være som NOHA husbrandslange eller lignende.

19.2.04 Godkendelser

Alle materialer anvendt til brugsvand skal være VA-godkendte.
Alle materialer anvendt til afløb skal være VA-godkendte.

19.3 **ARBEJDETS UDFØRELSE.**

19.3.1 Demontering

Demontering af blandingsbatteri, vask, brandslange og afløb.

19.3.2 Køkken

Der foretages udskæring i bordplade for håndvask og disse monteres. Afløbsinstallation retableres, og ny brandslange monteres i bryggers.

På eksisterende vand- og afløbsinstallationer laves en tilslutningsmulighed for en opvaskemaskine.

19.3.3 Efterreparationer.

Efterreparationer af rør udføres af materialer som eksisterende. Efterreparationer efter såvel egne som øvrige entreprenørers arbejder i nødvendigt omfang og i flere omgange, såfremt dette måtte kræves. Alle efterreparationer skal udføres så de ikke kan ses.

19.3.4 Generelt

Arbejdet skal udføres under hensyntagen til bygningens øvrige arbejder. Arbejdet skal udføres smukt og solidt.

Monteringsforskrifter for navngivne produkter skal følges.

Under udførelsen suppleres med relevante tilslutnings- og overgangsstykker således at resultatet bliver funktionsdygtigt og håndværksmæssigt forsvarligt.

Arbejderne skal udføres i henhold til gældende normer og anvisninger, samt krav stillet af Nukissiofiit.

- 19.3.6 Renholdelse og aflevering
Åbne ender af systemet skal holdes midlertidigt lukket under arbejdets udførelse og ved arbejdets aflevering skal hele systemet gennemskyllles og renses for fremmedlegemer af enhver art, således at anlægget er fuldt færdigt til brug.
- 19.3.7 Afgratning
Efter afskæring skal alle grater - såvel indvendig som udvendig - fjernes fuldstændig med en fil eller lignende.
- 19.3.08 Rengøring til maling
Ved uisolerede rør skal alt overflødigt pakkegarn samt overskydende loddematerialer og grater fra brugen af rørtænger og andet værktøj fjernes.
- 19.3.09 Aflevering
Forinden aflevering skal hele rørsystemet udskylles for snavs og andre fremmedlegemer.

- 19.4 GENERELT VEDRØRENDE VVS-PROJEKTET**
Arbejdet udføres i overensstemmelse med tegninger og beskrivelse. Hvor projektet ikke yder tilstrækkelig vejledning til arbejdets udførelse eller noget i det foreliggende materiale må stå entreprenøren uklart skal entreprenøren i tide indhente nærmere instruks herom hos byggeledelsen der i særlige tilfælde søger om tilladelse til ændring af projektet.

26: EL-ARBEJDET**ARBEJDSGRUNDLAG**

Nærværende fagbeskrivelse, samt SB og afsnit 1 i SA, tegninger samt Dansk Standard og gældende normer, der har relation til nærværende omtalte materialer og arbejder.

Anvendelses- og udførelsesforskrifter og øvrige anvisninger for materialer udarbejdet af de respektive producenter og leverandører. Forskrifter gældende for Grønland. GB. 2006

26.1 ARBEJDETS OMFANG.**26.1.01 Arbejdet omfatter.**

Arbejdet omfatter levering af materialer og udførelse af arbejdet på værksted og byggeplads, inkl. alle ydelser som stærkstrømsreglementet måtte kræve.

- Udskiftning af alt eksisterende stik/afbrydere med nye (kontaktmateriel).
- Nyt el-stik til opvaskemaskine, tilsluttes el-tavle
- Hvert køkkenbordsrække skal have en el-stik over køkkenbordet.
- Til indbygnings køle/frys skal der være el-stik.
- Demontering af eksisterende lysarmaturer.
- Demontering af komfurer. Komfurer oplagres i INI anvist lager.
- Levering og montering af 12 stk type Electrolux integreret ovn COB400W, hvid, 72 liter
- Levering og montering af 12 stk Electrolux kogeplade HOC620X eller tilsvarende
- Levering og montering af 12 stk emhætter, type Gorenje DF 615W eller tilsvarende påmonteret kontraspjæld.
- Montering af lysspots under overskabe. Lysspot leveret af HTH.
- Levering og montering af 12 stk. køkkenarmaturer (loftarmatur) Humid 2x14W

26.2 MATERIALER.**26.2.01 Materialer**

Materialer skal være 1. klasses, fejlfrie og nye. Alt installationsmateriel skal være typegodkendt og opfylde de af Demko stillede krav. Ledningsmateriel og kabler skal i kvalitet svare til NKT's fabrikater.

26.3 **ARBEJDETS UDFØRELSE.**

26.3.01

Generelt

Eksisterende lysarmaturer og komfurer/emhætter demonteres. Alle eksisterende stikkontakter og afbrydere udskiftes med nye.

Der opsættes nyt el-stik til opvaskemaskine.

Nye lysarmaturer monteres under køkkenskabe og i loft.

Nye komfurer og emhætter monteres. Som udgangspunkt skal alle eksisterende komfur og emhætter der nedtages afleveres til INI. Eksisterende komfur og emhætter som er udskiftet afleveres til (kontakt Ole Leibhardt, mobil: 580353)

Arbejdet er inkl. alle ydelser som strømreglementet må kræve det.

26.3.02

Byggestrøm.

Elinstallatøren skal sørge for, at de andre håndværkere kan få strøm fra husets eksisterende installationer eller lignende under hele byggeperioden.

26.4

GENERELT VEDRØRENDE EL-PROJEKTET

Arbejdet udføres i overensstemmelse med tegninger og beskrivelse. Hvor projektet ikke yder tilstrækkelig vejledning til arbejdets udførelse eller noget i det foreliggende materiale må stå entreprenøren uklart skal entreprenøren i tide indhente nærmere instruks herom hos byggeledelsen der i særlige tilfælde søger om tilladelse til ændring af projektet. Alle ændringer i installationens udførelse skal påføres de udsendte tegninger og straks efter udførelsen leveres et sæt rettede tegninger til byggeledelsen.

SB

Projektnr.: **PPV 25.325-02**

SÆRLIGE BETINGELSER

for udførelsen af

Udskiftning af køkkener i Nammaarfik 14-16

**B-1223
3952 Ilulissat**



**Regionskontor Ilulissat
03/12/2024**

INDHOLDSFORTEGNELSE

| | |
|---|--------|
| 1. Orientering om opgaverne..... | side 3 |
| 2. Arbejdsgrundlag | side 4 |
| 3. Entreprisernes omfang..... | side 5 |
| 4. Terminer og tidsfrister (AP95, §§ 9, at24, 25 og 28) | side 6 |
| 5. Aftalegrundlag (AP95 afsnit A)..... | side 7 |
| 6. Sikkerhedsstillelse og forsikring (AP95 afsnit B) | side 9 |
| 7. Entreprisernes udførelse (AP95 afsnit C) | side10 |
| 8. Bygherrens betalingsforpligtelse (AP95 afsnit D) | side13 |
| 9. Tidsfristforlængelse og forsinkelser (AP95 afsnit E)..... | side14 |
| 10. Arbejdets aflevering (AP95 afsnit F) | side15 |
| 11. Mangler ved arbejdet (AP95 afsnit G) | side15 |
| 12. 1- og 5-års eftersyn (AP95 afsnit H) | side15 |
| 13. Særligt om ophævelse (AP95 afsnit I) | side15 |
| 14. Tvister (AP95 afsnit J) | side15 |

BILAG TIL SB

Bilag 1 Udbudskontrolplaner

Bilag 2 Kvalitetssikring

1. ORIENTERING OM OPGAVERNE.

Nærværende SB gælder for de i pkt. 3 afgrænsede entrepriser, der indgår som led i udførelsen af nedennævnte opgaver.

I orienteringen kan være omtalt såvel arbejder, der indgår i denne entreprise, som arbejder, der udføres af anden entreprenør, henholdsvis arbejder, der allerede er udført eller først skal udføres senere.

1.1 Den fuldstændige opgave

Udskiftning af 12 køkkener, herunder tømrer, vvs, el og malerarbejde.

I øvrigt som det fremgår af denne SB-er, pkt. 2.2.1.

1.2 Allerede udførte arbejder

Ingen

1.3 Program for udførelsen af arbejderne (ad AP 95 § 2 stk. 3)

Samtlige nedennævnte arbejder udføres i perioden primo maj 2025 til ultimo okt 2025 opdelt i følgende entrepriser:

Entreprise nr. 1: Tømrerarbejde

Entreprise nr. 2: Malerarbejde

Entreprise nr. 3: Vvs-installationer

Entreprise nr. 4: El-installationer

Anden entreprenør påregnes at udføre følgende arbejder:

Ingen

2. ARBEJDSGRUNDLAG

2.1 Arbejdsgrundlaget er de indgåede kontrakter, indeværende SB og følgende fælles betingelser m.v.:

2.1.1 "Fælles betingelser for arbejder og leverancer i bygge- og anlægsvirksomhed i Grønland" (AP 95) udgivet af Grønlands Hjemmestyre ved Bygge- og Anlægsstyrelsen, og som trådte i kraft den 28. september 1995.

Herunder de i AP 95 indsatte bilag nr. 1 - 6.

I tilfælde af uoverensstemmelse mellem de nævnte dokumenter m.v. gælder disse i ovenstående rækkefølge.

2.2 Bortset fra ændringer ved indgåede kontrakter samt ved indeværende SB, skal alt arbejde udføres i overensstemmelse med de beskrivelser og tegninger m.m., der er anført i nedenstående:

2.2.1 Særlig arbejdsbeskrivelse "SA" for udførelse af 'Udskiftning af køkkener i Nammaarfik 14-16, 3952 Ilulissat' af den 03/12/2024

udarbejdet af:

INI A/S, regionskontor Ilulissat, postboks 513, 3952 Ilulissat

herunder de i SA-erens tegningsoversigt specificerede tegninger.

3. ENTREPRISERNES OMFANG (ad AP 95, §§ 2, 10, 11, 12, 13 og 14)

Vedr.:PPV 25.325-02 Udskiftning af køkkener i Nammaarfik 14-16, B-122, 3952 Ilulissat

3.1 Entreprise nr.: 1 Tømrerarbejde

Entreprisen omfatter samtlige arbejder som beskrevet i SA afsnit 1 og 9 til fuld færdiggørelse af hele opgaven, som er specificeret i det for entreprisen gældende arbejdsgrundlag (jf. SB pkt.2), med de deri og i SB nævnte undtagelser.

3.2 Entreprise nr.: 2 Malerarbejde

Entreprisen omfatter samtlige arbejder som beskrevet i SA afsnit 1 og 16 til fuld færdiggørelse af hele opgaven, som er specificeret i det for entreprisen gældende arbejdsgrundlag (jf. SB pkt.2), med de deri og i SB nævnte undtagelser.

3.3 Entreprise nr.: 3 Vvs-installationer

Entreprisen omfatter samtlige arbejder som beskrevet i SA afsnit 1 og 19 til fuld færdiggørelse af hele opgaven, som er specificeret i det for entreprisen gældende arbejdsgrundlag (jf. SB pkt.2), med de deri og i SB nævnte undtagelser.

3.4 Entreprise nr.: 4 El-installationer

Entreprisen omfatter samtlige arbejder som beskrevet i SA afsnit 1 og 26 til fuld færdiggørelse af hele opgaven, som er specificeret i det for entreprisen gældende arbejdsgrundlag (jf. SB pkt.2), med de deri og i SB nævnte undtagelser.

4. TERMINER OG TIDSFRISTER

For entrepriserne fastsættes følgende tidsfrister:

4.1 Igangsætningsterminer.

Entrepriserne nr.: 1, 2, 3 og 4 kan påbegyndes primo juni, når beboerne er blevet varslet om det forestående renoveringsarbejde.

4.2 Mellemterminer.

Efter hvert køkken

4.3 Afleveringsterminer (ad AP 95 § 28).

Arbejdet skal planlægges så der kan afholdes delaflevering for hvert udført køkken.

Aflevering af det sidste køkken, skal finde sted 31.oktober 2025.

4.4 Tidsplan.

Det er et krav fra tilsynet, at hver etape (ved etape forstås **et** køkken) ikke tager mere en 2 uger (10 arbejdsdage)

Der laves 1 køkken adgangen

Tidsplan for de enkelte entrepriser udarbejdes efter kontrahering.

5. AFTALEGRUNDLAG (ad AP 95 Afsnit A)

5.1 Bygherren

Bygherren er, Avannaata Development, Postboks 1023, 3952 Ilulissat. INI A/S er på bygherrens vegne bemyndiget til at indgå kontrakter og i enhver henseende varetage bygherrens funktioner i forbindelse med entreprisens gennemførelse.

5.2 Bygge- og anlægsarbejder (AP 95 § 1, stk. 1)

Samtlige entrepriser er byggearbejder.

5.3 Tilbudsform (ad AP 95 §§ 2 stk. 6 og 7 og 3 stk. 3 og 4)

Tilbud afgives ved udfyldelse af de udleverede tilbuds- og fordelingslister.

5.3.1 Tilbudsbedømmelse (ad AP 95 § 2 stk. 6 og 7)

Bedømmelsen vil blive baseret på de modtagne tilbud. Følgende forhold vil bl.a. gøre sig gældende:

- Ved tilbudssammenligning lægges tilbudssummen inkl. liste "E" ydelser til grund.
- De tilbudte priser gennemgås på sædvanligvis og eventuelle forbehold pris-sættes.

5.3.2 Sideordnet tilbud

Hvis de bydende ønsker at tilbyde en reduceret pris ved samlet overdragelse af flere entrepriser, skal dette meddeles i en følgeskrivelse til tilbudet med angivelse af de omhandlende entrepriser samt reduktionens størrelse.

5.4 Vedståelsesfristen

Intet at bemærke.

5.5 Transport (ad AP 95 § 5 stk. 2.1)

Bygherren noterer efter entreprenørens anmodning udelukkende én transport, som er byggeriet vedkommende.

Entreprenørens evt. anmodninger om transport skal ske ved aflevering af ini paradigma "Transporterklæring" i udfyldt og undertegnet stand. Paradigmaet udleveres efter anmodning.

5.6 Underentreprenører (ad AP 95 § 5 stk. 4)

Uanset bygherrens eventuelle godkendelse af entreprenørens valg af underentreprenører er entreprenøren som bygherrens kontraktpart eneansvarlig over for bygherren i alle forhold vedrørende kontrakten.

5.7 Diverse bestemmelser og hensyn

5.7.1 Arbejdstider.

På ugens 5 første arbejdsdage skal arbejdstiden falde inden for tidsrummet kl. 7:00 – 17:00. På lørdage og grønlandske helligdage må der ikke arbejdes.

5.7.2 Hensyn til offentligheden.

Der skal tages hensyn til beboerne i området således at:
– der til enhver tid er fri og uhindret adgang til beboede lejemål.

5.7.3 Velfærdsforanstaltninger.

Entreprenørerne skal drage omsorg for at arbejdstilsynets regler og vejledninger følges.

5.7.4 Sikkerhed.

Entreprenørerne skal sikre sig at de til enhver tid for Grønland gældende love og bekendtgørelser angående arbejdsmiljø overholdes.

6. SIKKERHEDSSTILLELSE OG FORSIKRING (AP 95 Afsnit B)

6.1 Forsikring (ad AP 95 § 8)

Tilføjelse til AP 95 § 8 stk. 1:

Uden at entreprenørens ansvar og forpligtelser derved begrænses, tegner og betaler bygherre tillige entrepriseforsikring inkl. storm der omfatter:

- skade på entreprisen
- skade på bygherrens eventuelle bestående bygninger

Sikret under entreprisen er bygherre, entreprenører og disses eventuelle underentreprenører.

Forsikringen omfatter samtlige entreprenørers arbejde på den bygning, eller det anlæg, entreprisen vedrører.

Hæftelse for entrepriseforsikringens selvrisiko, kr. 10.000 pr. skade, er en del af entreprisekontrakten således at selvrisikoen påhviler entreprenøren indenfor hvis fagområde skaden er sket.

For skader forårsaget inden for "varme arbejder", gælder en selvrisiko på 10% min. kr. 10.000, max kr. 100.000, såfremt Dansk Brandteknisk Instituts vejledning 10, 10A og 10B ikke er overholdt. Entreprenøren hæfter ligeledes for denne selvrisiko.

Entrepriseforsikringen dækker alle af entreprisen omfattede arbejder, hvad enten disse er permanente eller midlertidige, inkl. materialer som er indføjjet, eller beregnet til indføjelse i entreprisen, som er sikredes ejendom, eller som sikrede bære risikoen for, mens de befinder sig på byggepladsen.

Forsikringen dækker ikke entreprenørmaskiner, entreprenørmateriel og lignende (f.eks. stilladser, værktøj og køretøjer).

For forsikringen gælder følgende særlige betingelser:

- Ingeniøransvisninger vedr. afstivning skal overholdes
- Nødvendig afskærmning, afmærkning og afdækning skal etableres
- Den der foretager sprængningsarbejder, skal have certifikat på at være uddannet i brugen af sprængstoffer, herunder vurdering af ladningernes placering og størrelse. Lovkrav vedr. minøruddannelse skal være opfyldt. Evt. udkastning skal sikres med måtter eller lignende

AP 95, §8 stk. 3 udgår og erstattes af:

Entreprenører og eventuelle underentreprenører skal have sædvanlig ansvarsforsikring omfattende skader, for hvilke der er ansvar efter dansk rets almindelige regler. Denne forsikring skal i hele entrepriseperioden holdes i kraft med dækningssumme på minimum kr. 5 mio. for personskade og kr.. 2 mio. for tingskade.

Entreprenøren skal på anmodning dokumentere at forsikringen er i kraft. Dette skal ske ved fremsendelse af en bekræftelse fra forsikringselskab forinden entreprisens start.

7. ENTREPRISERNES UDFØRELSER (AP 95 Afsnit C)

7.1 Arbejdsplan (ad AP 95 § 9, stk. 1).

Entreprenøren skal på grundlag af SB afsnit 4 senest 15 arbejdsdage efter entrepriseaftalens indgåelse afleverer følgende:

- et oplæg til arbejdsplan for opgaven. Oplægget forelægges til bygherren og øvrige entreprenørers udtalelse og godkendelse.

7.2 Arbejdspladsen og arbejdsforholdene (ad AP 95 § 10, stk. 2 og pkt. 10.2.1)

7.2.1. Arbejdspladsen (ad AP 95 bilag 4 pkt. 1)

Arbejdspladsens beliggenhed er i Nammaarfik 14-16- Ilulissat.

Anlægsbestemt forundersøgelse er ikke foretaget.

7.2.1.1 Arbejdsområdet, adgangsveje og indhegning m.v. (ad AP 95 bilag 4, pkt. 1.1, 1.2 og 1.3)

Under entreprise nr.: 1 hører etablering, løbende tømning og fjernelse af affaldscontainer med tilstrækkelig kapacitet til benyttelse af alle entrepriser. Det påhviler entreprenøren at sikre evt. nødvendig sortering af affaldet samt betaling af eventuel losseplads- og miljøafgift for affaldet.

7.2.1.2 Arbejdsskure og materialeoplag (ad AP bilag 4, pkt. 1.4.1)

Intet at tilføje

7.2.2 Elforsyning (ad AP95 bilag 4, pkt. 1.5)

Bygningens bestående el-installation er til entreprenørernes rådighed for normal strømforsyning til lys og mindre el forbrugende værktøj i det omfang, hvor elinstallationen ikke berøres af projektændringer. De bestående installationer må ikke overbelastes. Hvis der er behov for større el forbrugende maskiner, skal til- og afrigning af nødvendig midlertidig supplerende installation bekostes af den pågældende entreprenør.

Elforbruget betales af bygherren. Tilslutning af el-termiske apparater er ikke tilladt.

El-tilslutning til entreprenørernes skure må kun finde sted via bimåler og forbrug betales af entreprenøren. Aflæsning skal fortages og videregives til tilsynet inden ibrugtagning.

7. 2.3 Vandforsyning (ad AP 95 bilag 4, pkt. 1.6)

Bygningens eksisterende vandinstallation er til rådighed for entreprenørerne i byggeperioden i det omfang installationen ikke berøres af projektændringer.

Vandforbruget betales af bygherren.

7.3 Beskyttelsesforanstaltninger og vinterarbejder (ad AP 95 bilag 4, pkt. 2).

Nattefrost kan forventes i perioden september til maj og dagfrost i perioden oktober til april.

7.4 Foreløbige beløb (ad AP 95 § 10 stk. 2.2 og AP 95 bilag 5)

Ingen

7.5 Eventuelle Tillægsydelse (ad AP 95 §§ 10 stk. 2.2 og 14)

Der godtgøres den af entreprenøren afholdte udgift med tillæg af et salær som følger:

Byggematerialer og forbrugsgods: 10 %

Materialeleje, div. udlæg, underentrepriser: 5 %

Timerpriser afregnes efter tilbudte takster jf. fordelingsliste "E".

7.6 Materialer, der skal indkøbes hos offentlig eller autoriseret virksomhed.

Ingen

7.7 Andre materialebestemmelser.

Ingen

7.8 Bygherreleverance (ad AP § 12 stk. 1)

Ingen

7.9 Projektgennemgang (ad AP § 11 stk. 1)

Entreprenørerne skal i tilbudet indregne deltagelse i projektgennemgang inden arbejdets igangsættelse.

7.10 Grundlag for entreprenørens kvalitetssikring.

Entreprenørerne er forpligtiget til at kvalitetssikre sine deres ydelser som beskrevet nedenfor og i SB bilag 2.

Grundlaget for entreprenørernes kontrolplan fremgår af:

7.11.1 For entreprise nr.: 1

Udbudskontrolplan nr.: 1

vedlagt som SB bilag nr.: 1.1

7.11.2 For entreprise nr.: 2

Udbudskontrolplan nr.: 2
vedlagt som SB bilag nr.: 1.2

7.11.3 For entreprise nr.: 3

Udbudskontrolplan nr.: 3
vedlagt som SB bilag nr.: 1.3

7.11.4 For entreprise nr.: 4

Udbudskontrolplan nr.: 4
vedlagt som SB bilag nr.: 1.4

7.12 Entreprenørens kvalitetssikring.

Gældende for alle entrepriser:

Entreprenøren skal senest 15 arbejdsdage efter indgået kontrakt afleverer udarbejdet kvalitetsplan, jfr. SB bilag 2, "Kvalitetssikring".

Overskridelse af denne dato vil medfører dagbod som følger:

For hver entreprise kr. 500,00 pr. arbejdsdag.

Entreprenørens kontrolplan inkl. kontrolprocedure, opstillet på basis af entreprisens arbejdsbeskrivelse og udbudskontrolplan, skal forelægges tilsynet senest 15 arbejdsdage før igangsættelse af aktiviteter, hvortil de skal anvendes, jf. SB bilag 2.

Intet arbejde er afsluttet og kan honoreres fuldt ud, før den tilhørende kontrol er gennemført, og dokumentationen er attesteret.

Entreprenørens kvalitetssikring anses som en væsentlig ydelse og vil i manglende hhv. mangelfuld udførelse blive kapitaliseret i størrelsesordenen 5 % af entreprisens summen.

8. BYGHERRENS BETALINGSFORPLIGTELSE (AP 95 Afsnit D)

8.1 Begrænsning af a kontobetalingssomfanget (ad AP 95 § 22 stk. 1 og stk. 2).

8.2.1 Årsfordeling.

Ingen

8.2 Modregningsadgang.

Beløb som entreprenøren måtte være bygherren skyldig, modregnes i regnings-, rate- og a kontobetaling efter de almindelige retsregler.

8.3 Fast pris og tid (ad AP 95 §§ 2 stk. 2.1 og 22 stk. 6.1, samt AP 95 bilag 6)

8.4.1 Ingen tilføjelse

9. TIDSRISTFORLÆNGELSE OG FORSINKELSE (AP 95 Afsnit E)

Ingen tilføjelse.

9.1 Spilddage forårsaget af de særlige grønlandske vejrforhold (ad AP95 § 24). AP95 § 24 suppleres med følgende bestemmelse:

Tidsfristforlængende vejrligsspilddage forekommer i det omfang, antallet af registrerede vejrligsspilddage overstiger det nedenfor anførte antal dage i pågældende periode, for hvilke gælder, at disse skal være indregnet i entreprenørens arbejdsprogram jfr. AP95 § 9, stk. 1.

For entreprise nr.: 1 - 4

I perioden 01/06 – 31/08: 2 arbejdsdage pr. måned.

I perioden 01/09 – 31/05: 3 arbejdsdage pr. måned.

9.1.1 Overførsel af ikke forbrugte spilddage.

Evt. ikke forbrugte vejrligsspilddage som er indregnet i arbejdsprogrammer udligner tidsfristforlængende spilddage i forudliggende perioder

9.2 Dagbøder (ad AP 95 § 25).

Ingen

9.2.1 For mellemterminer.

Ingen

9.2.2 For afleveringsterminer.

Overskridelse af afleveringstermin som anført i SB pkt. 4.3 medfører dagbøder som følger:

For hver entreprise kr. 500,00 pr. arbejdsdag.

Hver entreprenør betaler for den del af forsinkelsen, der kan lægges ham til last (jfr. AP 95 § 25), idet arbejdets fremgang sammenholdes med arbejdsprogrammet / tidsplanen.

10. ARBEJDETS AFLEVERING (AP afsnit F)

Ingen tilføjelse.

11. MANGLER VED ARBEJDET (AP afsnit G)

Ingen tilføjelse.

12. 1- OG 5 ÅRS EFTERSYN (AP afsnit H)

Ingen tilføjelse

12.1 5 års eftersyn (AP 95 § 38)

Der afholdes ingen 5 års eftersyn.

13. SÆRLIGT OM OPHÆVELSE (AP afsnit I)

Ingen tilføjelse.

14. TVISTER (AP afsnit J)

Evt. tvister indbringes for Grønlands Landsret som 1. instans, idet den grønlandske retsplejelov i øvrigt er gældende for behandling af tvister, med mindre parterne enes om at søge uoverensstemmelser afgjort ved Voldgiftsretten I Grønland og enes om voldgiftsrettens sammensætning.

Fordelingsliste nr.: 1



Ilulissat, den 03/12/2024

Bygning / anlæg: **Udskiftning af køkkener i Nammaarfik 14-16**

Sag: PPV 25.325-02

Entreprise nr.: 1. Tømrer- og snedkerentreprisen

| Pos. Over-slag | Fordel-ingsliste | Arbejdets betegnelse | Enhed | Mængde | Pris Pr. enhed kr. | Samlet pris kr. |
|--|------------------|---|-------|--------|--------------------|-----------------|
| 1 | 1.01 | Anstilling | | | fast pris | |
| 44 | 1.02 | Demontering og bortskaffelse af køkkenelementer | stk. | 12 | fast pris | |
| 44 | 1.03 | Levering af køkkenelementer | stk. | 12 | fast pris | |
| 44 | 1.04 | Montering af køkkenelementer | Stk | 12 | fast pris | |
| 44 | 1.05 | Levering af vinylgulv og vægpaneler, til antal køkkener | stk. | 12 | fast pris | |
| 44 | 1.06 | Montering af vinyl og vægpaneler, til antal køkkener | stk. | 12 | fast pris | |
| 44 | 1.07 | Levering og montering af diverse lister | fast | 12 | fast pris | |
| | | | | | | |
| | | | | | | |
| I alt at overføre til tilbudslisten | | | | | | |

Fordelingsliste nr.: 2



Ilulissat, den 03/12/2024

Bygning / anlæg: **Udskiftning af køkkener i Nammaarfik 14-16**

Sag: PPV 25.325-02

Entreprise nr.: 2. Malerentreprisen

| Pos. Over-slag | Fordel-ingsliste | Arbejdets betegnelse | Enhed | Mængde | Pris Pr. enhed kr. | Samlet pris kr. |
|--|------------------|------------------------------------|-------|--------|--------------------|-----------------|
| 1 | 2.01 | Anstilling | | | fast pris | |
| 49 | 2.02 | Maling af vægge og lofter i køkken | | | fast pris | |
| 49 | 2.03 | Maling af tekniske installationer | | | fast pris | |
| 49 | 2.04 | Maling af træværk incl. mdf | | | fast pris | |
| 49 | 2.05 | Polish af vinyl | | | fast pris | |
| 49 | 2.06 | Rengøring | | | fast pris | |
| I alt at overføre til tilbudslisten | | | | | | |

Fordelingsliste nr.: 3



Ilulissat, den 03/12/2024

Bygning / anlæg: **Udskiftning af køkkener i Nammaarfik 14-16**

Sag: PPV 25.325-02

Entreprise nr.: 3. VVS entreprisen

| Pos. Over-slag | Fordelingsliste | Arbejdets betegnelse | Enhed | Mængde | Pris Pr. enhed kr. | Samlet pris kr. |
|--|-----------------|---|-------|--------|--------------------|-----------------|
| 1 | 3.01 | Anstilling | | | fast pris | |
| 52 | 3.02 | Demontering af bl. batterier og afløbsinstallationer. | stk. | 12 | | |
| 52 | 3.03 | Levering og montering af bl. batterier, afløb og køkkenvaske (køkkenvaske og bl. batterier en del af køkkenleverance) | stk. | 12 | | |
| 52 | 3.04 | Levering og montering af husbrandslanger | stk. | 12 | | |
| | | | | | | |
| I alt at overføre til tilbudslisten | | | | | | |

Fordelingsliste nr.: 4



Ilulissat, den 03/12/2024

Bygning / anlæg: **Udskiftning af køkkener i Nammaarfik 14-16**

Sag: PPV 25.325-02

Entreprise nr.: 4. EL-entreprisen

| Pos. Over-slag | Fordel-ingsliste | Arbejdets betegnelse | Enhed | Mængde | Pris Pr. enhed kr. | Samlet pris kr. |
|--|------------------|--|-------|--------|--------------------|-----------------|
| 1 | 4.01 | Anstilling | | | fast pris | |
| 56 | 4.02 | Demontering af lysarmaturer og komfurer | | | fast pris | |
| 56 | 4.03 | Montering af spotlys under overskabe | stk. | 12 | fast pris | |
| 56 | 4.04 | Levering og montering af køkkenarmatur Humid 2*14W i køkken. (loftarmatur) | stk | 12 | fast pris | |
| 56 | 4.05 | Udskiftning af kontaktmateriel | | | fast pris | |
| 70 | 4.06 | Levering og montering ovne og kogeplader | stk. | 12 | fast pris | |
| 70 | 4.07 | Levering og montering af emhætter | Stk | 12 | fast pris | |
| | | | | | | |
| I alt at overføre til tilbudslisten | | | | | | |

TILBUDSLISTE

Bygning / anlæg: **Udskiftning køkkener i Nammarfik 14-16**
B-1223

Sag: PPV 25.325-02

I overensstemmelse med de af INI A/S udarbejdede "Særlige betingelser" (SB) af den 03/12/2024 med eventuelle ændringer i henhold til udbudsskrivelsen (US) og senere tillæg til US, og i henhold til specifikationer i vedhæftede bilag, tilbyder undertegnede at udføre de omhandlede arbejder for følgende priser:

Entreprise: 1. Tømrer entreprisen

Fordelingsliste nr. 1.....kr. _____

Fordelingsliste "E"kr. _____

Tilbudspris i altkr. _____

Skriver kroner _____

Sted og dato: _____

Byderens underskrift

Bilag: Fordelingsliste nr. 2 side 1

Fordelingsliste "T"

Fordelingsliste "E"

Øvrige: _____

Firmastempel

TILBUDSLISTE

Bygning / anlæg: **Udskiftning køkkener i Nammarfik 14-16**
B-1223

Sag: PPV 25.325-02

I overensstemmelse med de af INI A/S udarbejdede "Særlige betingelser" (SB) af den 03/12/2024 med eventuelle ændringer i henhold til udbudsskrivelsen (US) og senere tillæg til US, og i henhold til specifikationer i vedhæftede bilag, tilbyder undertegnede at udføre de omhandlede arbejder for følgende priser:

Entreprise: 2. Maler entreprisen

Fordelingsliste nr. 2.....kr. _____

Fordelingsliste "E"kr. _____

Tilbudspris i altkr. _____

Skriver kroner _____

Sted og dato: _____

Byderens underskrift

Bilag: Fordelingsliste nr. 2 side 1

Fordelingsliste "T"

Fordelingsliste "E"

Øvrige: _____

Firmastempel

TILBUDSLISTE

Bygning / anlæg: **Udskiftning køkkener i Nammarfik 14-16**
B-1223

Sag: PPV 25.325-02

I overensstemmelse med de af INI A/S udarbejdede "Særlige betingelser" (SB) af den 03/12/2024 med eventuelle ændringer i henhold til udbudsskrivelsen (US) og senere tillæg til US, og i henhold til specifikationer i vedhæftede bilag, tilbyder undertegnede at udføre de omhandlede arbejder for følgende priser:

Entreprise: **3. VVS entreprisen**

Fordelingsliste nr. 3.....kr. _____

Fordelingsliste "E"kr. _____

Tilbudspris i altkr. _____

Skriver kroner _____

Sted og dato: _____

Byderens underskrift

Bilag: Fordelingsliste nr. 2 side 1

Fordelingsliste "T"

Fordelingsliste "E"

Øvrige: _____

 Firmastempel

TILBUDSLISTE

Bygning / anlæg: **Udskiftning køkkener i Nammarfik 14-16**
B-1223

Sag: PPV 25.325-02

I overensstemmelse med de af INI A/S udarbejdede "Særlige betingelser" (SB) af den 03/12/2024 med eventuelle ændringer i henhold til udbudsskrivelsen (US) og senere tillæg til US, og i henhold til specifikationer i vedhæftede bilag, tilbyder undertegnede at udføre de omhandlede arbejder for følgende priser:

Entreprise: 4. EL entreprisen

Fordelingsliste nr. 4.....kr. _____

Fordelingsliste "E"kr. _____

Tilbudspris i altkr. _____

Skriver kroner _____

Sted og dato: _____

 Byderens underskrift

Bilag: Fordelingsliste nr. 2 side 1

Fordelingsliste "T"

Fordelingsliste "E"

Øvrige: _____

Byggeperiode, lejlighedsvis

| Opgang 14 | | | | |
|------------------|----------------|-----------------------|----------------------|---------------------|
| B-nr | Adresse | Navn på beboer | Tegning | Byggeperiode |
| 1223 | Nammaarfik 14a | Jens Andersen | Type 2, spjl | |
| 1223 | Nammaarfik 14b | Rasmine Geisler | Type 2, ret, gavl | |
| 1223 | Nammaarfik 14c | | Type 2, spjl | |
| 1223 | Nammaarfik 14d | Joorsiarq Reimer | Type 2, ret gavæ | |
| 1223 | Nammaarfik 14e | Ujunnguaq Kristensen | Type 2, spjl | |
| 1223 | Nammaarfik 14f | | Type 2, ret, gavl | |
| Opgang 16 | | | | |
| B-nr | Adresse | Navn på beboer | Tegning | Byggeperiode |
| 1223 | Nammaarfik 16a | Amalie Andersen | Type 2, spjl gavl | |
| 1223 | Nammaarfik 16b | Poul-Ib Uitsatigitseq | Type 2, ret | |
| 1223 | Nammaarfik 16c | Amanda Fencker | Type 2, spjl gavl | |
| 1223 | Nammaarfik 16d | Charlotte Schmidt | Type 2, ret | |
| 1223 | Nammaarfik 16e | Karen Cortsen | Type 2, spjl gavl | |
| 1223 | Nammaarfik 16f | Karl Jakob Mathiassen | Type 2, ret | |

Bilag 1.1 - UDBUDSKONTROLPLAN 1

side 1 / 1



Bygning / anlæg: **Udskiftning af køkkener i Nammaarfik 14-16**

Sag: PPV 25.325-02

Fagområde i henhold til: **SA-afsnit 9 Tømrer- og snedkerarbejde**

Regionskontor Ilulissat, den 03/12/2024

| Løbe nr. | hvad skal kontrolleres hvor skal kontrolleres | hvordan kontrolleres | hvornår kontrolleres og frekvens | kriterier for godkendelse | dokumentationskrav | dato | bemærkninger | bilag |
|----------|---|----------------------|----------------------------------|---------------------------|--------------------|------|--------------|-------|
| 1 | Materialer | Visuel | Ved modtagelse 100% | Følgesedler | Kontrolskema | | | |
| 2 | Demontering af elementer og linoleumsgulv | Visuel | Løbende 100% | Projekt | Kontrolskema | | | |
| 3 | Færdig montage af linoleumsgulv | Visuel | Løbende 100% | Projekt | Kontrolskema | | | |
| 4 | Færdig element montage | Visuel | Løbende 100% | Projekt | Kontrolskema | | | |
| 5 | Bortskaffelse af affald | Visuel | Inden aflevering | Tilsynets godkendelse | Kontrolskema | | | |
| | | | | | | | | |
| | | | | | | | | |
| | | | | | | | | |
| | | | | | | | | |

_____ Firmastempel

..... den

..... Entreprenørens KS-ansvarlige

Bilag 1.2 – UDBUDSKONTROLPLAN 2

side 1 / 1



Bygning / anlæg: **Udskiftning af køkkener i Nammaarfik 14-16**

Sag: PPV 25.325-02

Fagområde i henhold til: **SA-afsnit 9 Tømrer- og snedkerarbejde**

Regionskontor Ilulissat, den 03/12/2024

| Løbe nr. | hvad skal kontrolleres hvor skal kontrolleres | hvordan kontrolleres | hvornår kontrolleres og frekvens | kriterier for godkendelse | dokumentationskrav | dato | bemærkninger | bilag |
|----------|---|----------------------|----------------------------------|---------------------------|--------------------|------|--------------|-------|
| 1 | Materialer | Visuel | Ved modtagelse 100% | Følgesedler | Kontrolskema | | | |
| 2 | Behandling af lofter | Visuel | Løbende 50% | MBK | Kontrolskema | | | |
| 3 | Behandling af vægge | Visuel | Løbende 50% | MBK | Kontrolskema | | | |
| 4 | Tekniske installationer | Visuel | Løbende 50% | MBK | Kontrolskema | | | |
| 5 | Oprydning/rengøring | Visuel | Inden aflevering | Projekt | Kontrolskema | | | |
| | | | | | | | | |
| | | | | | | | | |
| | | | | | | | | |
| | | | | | | | | |
| | | | | | | | | |
| | | | | | | | | |

_____ Firmastempel

..... den

..... Entreprenørens KS-ansvarlige

Bilag 1.3 – UDBUDSKONTROLPLAN 3

side 1 / 1



Bygning / anlæg: **Udskiftning af køkkener i Nammaarfik 14-16**

Sag: PPV 25.325-02

Fagområde i henhold til: **SA-afsnit 9 Tømrer- og snedkerarbejde**

Regionskontor Ilulissat, den 03/12/2024

| Løbe nr. | hvad skal kontrolleres hvor skal kontrolleres | hvordan kontrolleres | hvornår kontrolleres og frekvens | kriterier for godkendelse | dokumentationskrav | dato | bemærkninger | bilag |
|----------|--|----------------------|----------------------------------|---------------------------|--------------------|------|--------------|-------|
| 1 | Materialer | Visuel | Ved modtagelse 100% | Følgesedler | Kontrolskema | | | |
| 2 | Demontering af rør, blandingsbatteri, afløb m.m. | Visuel | Løbende 100% | Projekt | Kontrolskema | | | |
| 3 | Montering af ny vask, blandingsbatteri, afløb m.m. | Visuel | Løbende 100% | Projekt | Kontrolskema | | | |
| 4 | Gennemskylning og udrensning for fremmedlegemer | Visuel | Løbende 100% | Projekt | Kontrolskema | | | |
| 5 | Bortskaffelse af affald | Visuel | Inden aflevering | Tilsynets godkendelse | Kontrolskema | | | |
| | | | | | | | | |
| | | | | | | | | |
| | | | | | | | | |

_____ Firmastempel

..... den

..... Entreprenørens KS-ansvarlige

Bilag 1.4 – UDBUDSKONTROLPLAN 4

side 1 / 1



Bygning / anlæg: **Udskiftning af køkkener i Nammaarfik 14-16**

Sag: PPV 25.325-02

Fagområde i henhold til: **SA-afsnit 9 Tømrer- og snedkerarbejde**

Regionskontor Ilulissat, den 03/12/2024

| Løbe nr. | hvad skal kontrolleres hvor skal kontrolleres | hvordan kontrolleres | hvornår kontrolleres og frekvens | kriterier for godkendelse | dokumentationskrav | dato | bemærkninger | bilag |
|----------|---|----------------------|----------------------------------|---------------------------|--------------------|------|--------------|-------|
| 1 | Materialer | Visuel | Ved modtagelse 100% | Følgesedler | Kontrolskema | | | |
| 2 | Demontering af el-installationer | Visuel | Løbende 100% | Projekt | Kontrolskema | | | |
| 3 | Montering af lysarmaturer | Visuel | Løbende 100% | Projekt | Kontrolskema | | | |
| 4 | Montering af el-komfur | Visuel | Løbende 100% | Projekt | Kontrolskema | | | |
| 5 | Montering af emhætter | Visuel | Løbende 100 % | Projekt | Kontrolskema | | | |
| 6 | Montering af kontaktmateriel | Visuel | Løbende 100% | Projekt | Kontrolskema | | | |
| 7 | Bortskaffelse af affald | Visuel | Inden aflevering | Tilsynets godkendelse | Kontrolskema | | | |
| | | | | | | | | |
| | | | | | | | | |

_____ Firmastempel

..... den

..... Entreprenørens KS-ansvarlige

Bilag 2

Kvalitetsstyring.

1. Indledning.

Generelt

Entreprenøren skal følge et kvalitetsstyringssystem, som lever op til de i dette bilag anførte krav.

Entreprenøren skal indenfor rammerne af sit kvalitetsstyringssystem opstille, overvåge og vedligeholde en kvalitetsplan tilpasset entreprisen. Kvalitetsplanen skal beskrive de kvalitetssikringsaktiviteter, der skal til for at opfylde kravene i afsnit 2.

Kvalitetsplanen skal dække alle leverede ydelser, alle dele og alle konstruktionsaktiviteter for entreprisen, herunder også midlertidige konstruktioner og udstyr, der har indflydelse på kvaliteten af det færdige arbejde eller, som har væsentlig indflydelse på entreprisens fremdrift.

Kvalitetsplanen kan baseres på eksisterende procedure hos entreprenøren i den udstrækning, de er egnede for denne entreprise. Det skal af oversigten over procedurerne fremgå om disse tidligere har været anvendt eller om de er nyudviklede til opgaven.

Tidsfrister

Kvalitetsplanen skal forelægges bygherren/tilsynet til godkendelse senest 15 arbejdsdage efter entrepriseaftalens indgåelse. Intet arbejde må påbegyndes før denne godkendelse foreligger, med mindre andet er aftalt.

Arbejdsprocedurer skal forelægges bygherren/tilsynet til gennemgang senest 15 arbejdsdage forud for igangsætning af aktiviteter, hvortil de skal anvendes.

Entreprenørens kontrolplan incl. kontrolprocedurer, opstillet på basis af entreprisens arbejdsbeskrivelse og udbudskontrolplaner skal forelægges bygherren/tilsynet til gennemgang senest 15 arbejdsdage før igangsætning af aktiviteter, hvortil de skal anvendes.

Entreprenøren skal påregne 10 arbejdsdage til bygherrens/tilsynets behandling af ovennævnte planer, procedurer og beskrivelser.

Ændringer og godkendelser

Kvalitetsplanen skal løbende ajourføres. Ændringer skal snarest muligt forelægges bygherren/tilsynet til godkendelse.

Alt materialet, som fremsendes til bygherrens/tilsynets gennemgang, skal forinden være godkendt af entreprenøren. Godkendelsen skal fremgå af materialet ved navn på den pågældende ansvarlige, som har godkendt dette. Hvis det fremsendte materiale afviger fra kontraktens krav, skal entreprenøren skriftlig meddele på hvilke punkter materialet afviger.

Bygherren/tilsynet skal have adgang til at vurdere og efterprøve entreprenørens kvalitetsstyringssystem herunder også underentreprenørers og leverandørers.

Bygherrens projektmateriale

Krav til omfang af kvalitetskontrollen fremgår af udbudskontrolplaner, SA og øvrigt projektmateriale, herunder normer og standarder. Udbudskontrolplaner indeholder:

- Hvad der skal kontrolleres og hvor (Kontrolpunkter)
- Hvordan kontrollen skal ske (Kontrolmetoder)
- Hvornår der skal kontrolleres og hvor ofte (Kontrolomfang)
- Kriterier for godkendelse (Acceptkriterier)
- Krav til dokumentation
- Angivelse af hvornår tilsynet skal tilkaldes ved start af aktiviteter og for at overvåge udførelse af kontrol.

2. Krav til de enkelte elementer i kvalitetsplanen.

Introduktion

Formål med kvalitetsplanen og hvilken entreprise den dækker skal angives.

Der skal angives en fordelingsliste over, hvem der har planen. Kvalitetsplanens opbygning og opdatering skal beskrives.

Organisation og ansvar

Der skal være indeholdt en funktionsbeskrivelse samt beskrivelse af ansvar, beføjelser og samspil i organisationen i forbindelse med opgavens planlægning, gennemførelse af kvalitetssikringen.

Møder, der er nødvendige for at styre og koordinere entreprisen skal identificeres og planlægges. Der skal lægges en fast mødeplan, hvori formål, hyppighed og faste

deltagere identificeres. Rutiner for fordeling af referater og for aftalte handlinger skal beskrives.

Nøglepersoners kvalifikationer skal indgå som bilag til kvalitetsplanen.

Entreprenøren skal etablere og opretholde en effektiv kommunikation og koordination, for at sikre, at entreprisen gennemføres i overensstemmelse med entrepriseaftalen.

Kvalitetsplanen skal beskrive, hvordan grænseflader til berørte parter, herunder andre entrepriser, myndigheder, mv. styres.

Dokumentstyring

I kvalitetsplanen skal indgå en beskrivelse af entreprenørens system for identifikation, udarbejdelse, kontrol, godkendelse, fordeling, ajourføring og arkivering af alle relevante dokumenter udarbejdet af entreprenøren.

Kvalitetsplanen skal ligeledes beskrive behandlingen af forældede dokumenter.

En kopi af samtlige for entreprisens udførelse gældende ajourførte dokumenter skal altid forefindes i papirform på entreprenørens kontor på arbejdspladsen, og bygherren og dennes tilsyn skal have adgang til disse.

Senest én måned efter afleveringen skal bygherren/tilsynet modtage et kopisæt af den samlede dokumentation.

Styring af eventuelle underentreprenører og leverancer

Kvalitetsplanen skal indeholde en opdateret oversigt over entreprenører og leverandører, samt dokumentation for deres kvalifikationer og evne til at løse opgaven.

Kvalitetsplanen skal indeholde en opdateret oversigt over entreprenører og leverandører, samt dokumentation for deres kvalifikationer og evne til at løse opgaven.

Styring af eventuelle bygherreleverancer

Såfremt der indgår bygherreleverancer i entreprisen, skal kvalitetsplanen indeholde en procedure for modtagekontrol og sikker håndtering af disse.

Styring af arbejdets udførelse

Kvalitetsplanen skal indeholde metodebeskrivelser for arbejdets udførelse og arbejdsprocedurer. Heraf skal fremgå kriterier for det foreskrevne arbejdes tilfredsstillende afslutning samt kvalifikationskrav til materiel og medarbejdere.

Inspektion og prøvning (kontrolplaner)

Entreprenøren skal for hver arbejdstype inden for hvert fagområde udarbejde kontrolplaner, der på basis af arbejdsbeskrivelser, udbudskontrolplaner og entreprisens øvrige kvalitetskrav, herunder normer og standarder, entydigt og overskueligt redegør for kontrolpunkter, kontrolmetoder, kontrolomfang, kontrolansvarlige, acceptkriterier og dokumentationsform.

Entreprenøren skal i kvalitetsplanen beskrive systemet for udarbejdelse, kontrol, godkendelse og opfølgning af kontrolplanerne.

Den enkelte kontrolplan skal omfatte såvel modtage-, proces- som slutkontrol samt udtagning af prøver.

Såfremt en kontrol eller prøvning viser, at arbejdet ikke er udført i henhold til entrepriseaftalen skal entreprenøren straks uopfordret omgøre eller udbedre det pågældende arbejde, så det bringes i overensstemmelse med entrepriseaftalen.

Hvor arbejdet er omgjort eller udbedret, skal der foretages ny kontrol eller prøvning iht. ovenstående bestemmelser.

Såfremt omfanget af kontroller eller prøvninger, der ikke opfylder kravene i entrepriseaftalen, antager et uforholdsmæssigt stort antal, kan bygherren/tilsynet som et led i entreprenørens ydelse forlange antallet af prøver forøget.

Kvalitetsplanen skal indeholde afleveringsprocedurer samt procedure for gennemførelse af eftersyn ved afhjælpningsperiodens udløb.

Inspektions-, måle-, og prøvningsudstyr

Kvalitetsplanen skal indeholde en liste over anvendt inspektions-, måle- og prøvningsudstyr, herunder laboratoriefaciliteter samt dokumentation for at udstyret er funktionsdygtigt og måler korrekt.

Inspektions- og prøvningsstatus

I kvalitetsplanen skal indgå procedure for sikker identifikation af status for produkter og ydelser, således at det entydigt fremgår, hvorvidt disse er kontrollerede, afprøvede, godkendte eller kasserede.

Styring af afvigelser/fravigelser

("afvigelser" betyder utilsigtet anden udførelse end projektets specificerede krav tilsiger (udførelsesfejl), og "fravigelser" betyder en bevidst anden udførelse end projektet specificerede krav tilsiger (ændret udførelse))

Procedure vedrørende konstaterede afvigelser/fravigelser fra specificerede krav samt procedure for behandling af afvigelser/fravigelser og gennemførelse af ændringer skal indgå i kvalitetsplanen.

Beskrivelse af metode til afhjælpning af den enkelte afvigelse eller den ønskede fravigelse skal forelægges tilsynet til accept ved en afvige-/fravigerapport.

Korrigerende handlinger

I kvalitetsplanen skal indgå procedure for korrigerende handlinger.

Kvalitetsplanen skal indeholde redegørelse for hvorledes arbejde, der ikke er i overensstemmelse med de specificerede krav, mærkes og behandles, så de fejlbehæftede dele ikke uforvarende anvendes, eller der ikke uforvarende arbejdes videre på forkert udført arbejde.

Håndtering og opbevaring af materialer og komponenter

I kvalitetsplanen skal indgå procedure for håndtering og opbevaring af materialer og komponenter.

Registreringer vedrørende kvalitet

I kvalitetsplanen skal indgå en procedure for registreringer vedrørende kvalitet.

Alle registreringer vedrørende kvalitet samles i en KS-journal hos entreprenøren tilgængelig for bygherren/tilsynet, og der skal løbende leveres en kopi af disse til bygherren/tilsynet i et omfang som anført i arbejdsbeskrivelser og udbudskontrolplaner.

Et arbejde betragtes først som afsluttet, når den i arbejdsbeskrivelser og entreprenørens kontrolplaner foreskrevne dokumentation vedrørende kvalitet (herunder også rettede tegninger) er komplet og afleveret til bygherren/tilsynet.

3. Aktivitetsstart.

Ved start på udførelsen af en aktivitet skal entreprenøren sikre

- ▶ at kontrolplaner i det krævede omfang og indhold har været forelagt bygherren/tilsynet med den krævede tidsfrist.
- ▶ at det relevante dokumentationsmateriale (kontrol- og tjekskemaer) foreligger
- ▶ at hans personale er fagligt kompetente
- ▶ at det personale, der skal udføre det pågældende arbejde, har det nødvendige projektmateriale
- ▶ at hans personale har fornøden tid og udstyr til at udføre arbejdet kontraktligt i sædvanlig god kvalitet
- ▶ at de for aktiviteten nødvendige/foreskrevne procesparameter er til stede for udførelse af den pågældende aktivitet i sædvanlig god kvalitet
- ▶ at projektmateriale er det senest gældende vedr. udførelse af den aktuelle aktivitet
- ▶ at de byggevarer, der leveres til projektet, er i overensstemmelse med projektmateriale

Entreprenøren skal i god tid advisere tilsynet for tilstedeværelse ved aktivitetsstart som anført i udbudskontrolplanen.



| | | | |
|--|---|--|---|
| Kunde/Leveringsadresse: Grønland 1, 9000 Aalborg | Butik: HTH Grønland Agerøvej 31 B . 8381 Tilst | Info: Model: Glat Hvid (ny hvid) Tilbudsnr: GR000521 , Tegningsnr: 1 Revideret: 2024-12-03, Revisionsnr: 7 Oprettet: 2024-11-28 Skala: (Dybdemål er ekskl. låger) Lev. uge/år: 0 2024 Tegningen er kun retningsgiven |  |
| Grønland ., Type 2, retvendt 9220 Aalborg Øst | Sælger: Heidi Elise Aabenhus | Ordrenr: (C) Copyright HTH Køkkenforum og ikke en ordrebekræftelse | www.hth.dk |



| | | | |
|--|---|--|---|
| Kunde/Leveringsadresse: Grønland 1, 9000 Aalborg | Butik: HTH Grønland Agerøvej 31 B . 8381 Tilst | Info: Model: Glat Hvid (ny hvid) Tilbudsnr: GR000521 , Tegningsnr: 1 Revideret: 2024-12-03, Revisionsnr: 7 Oprettet: 2024-11-28 Skala: (Dybdemål er ekskl. låger) Lev. uge/år: 0 2024 Tegningen er kun retningsgiven |  |
| Grønland ., Type 2, retvendt 9220 Aalborg Øst | Sælger: Heidi Elise Aabenhus | Ordrenr: (C) Copyright HTH Køkkenforum og ikke en ordrebekræftelse | www.hth.dk |

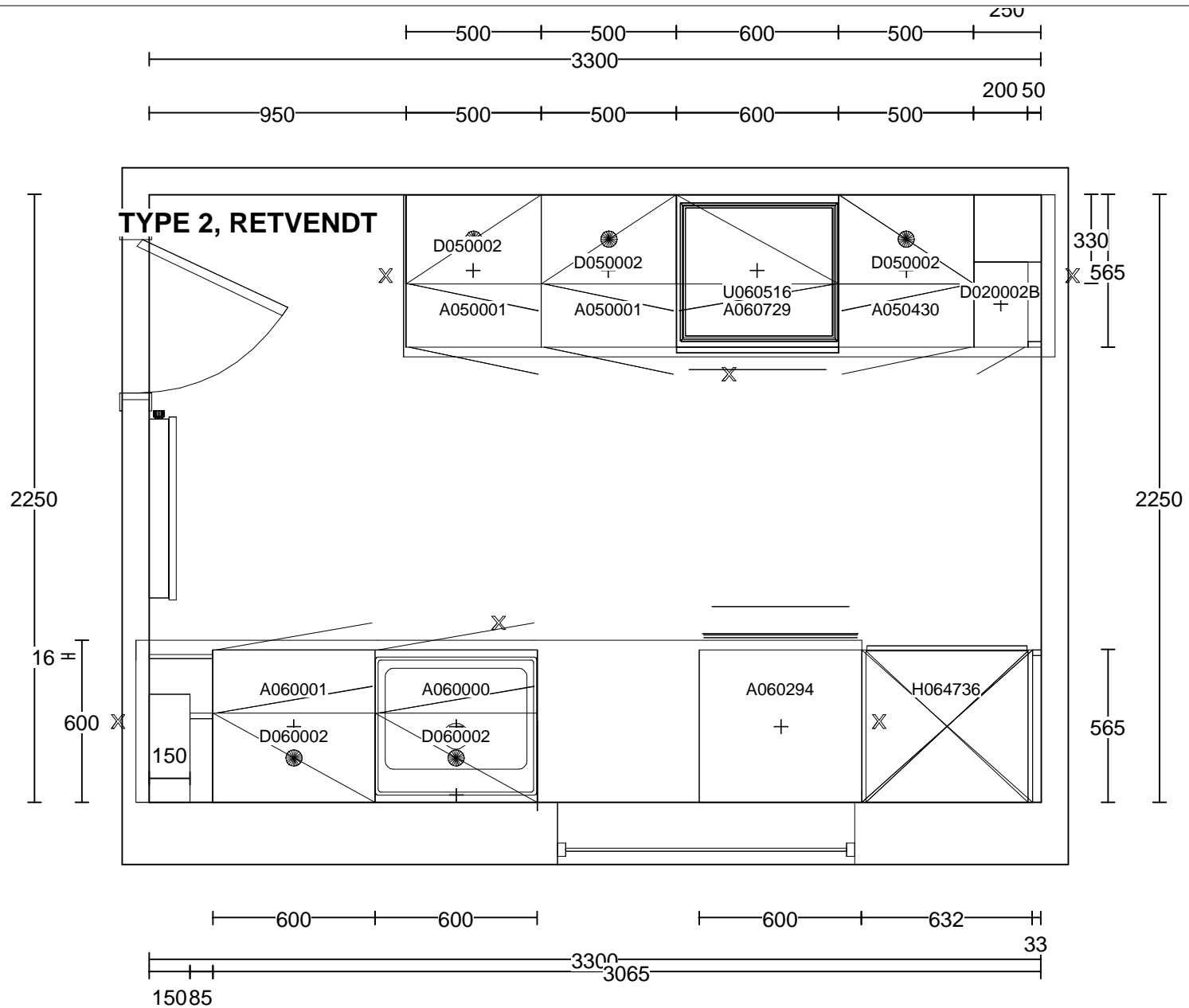

| | | | | |
|---|--|--|--------------------------------------|---|
| Kunde/Leveringsadresse: | Butik: | Info: | |  www.hth.dk |
| Grønland 1, 9000 Aalborg | HTH Grønland Agerøvej 31 B . 8381 Tilst | Model: | Glat Hvid (ny hvid) | |
| Grønland ., Type 2, retvendt 9220 Aalborg Øst | Sælger: Heidi Elise Aabenhus | Tilbudsnr: | GR000521 , Tegningsnr: 1 | |
| | | Revideret: | 2024-12-03, Revisionsnr: 7 | |
| | | Oprettet: | 2024-11-28 | |
| | | Skala: | Hele rummet (Dybdemål er ekskl. låge | |
| | | Lev. uge/år: 0 2024 | Ordrenr: | |
| | | Tegningen er kun retningsgivent (C) Copyright HTH Køkkenforum og ikke en ordrebekræftelse | | |

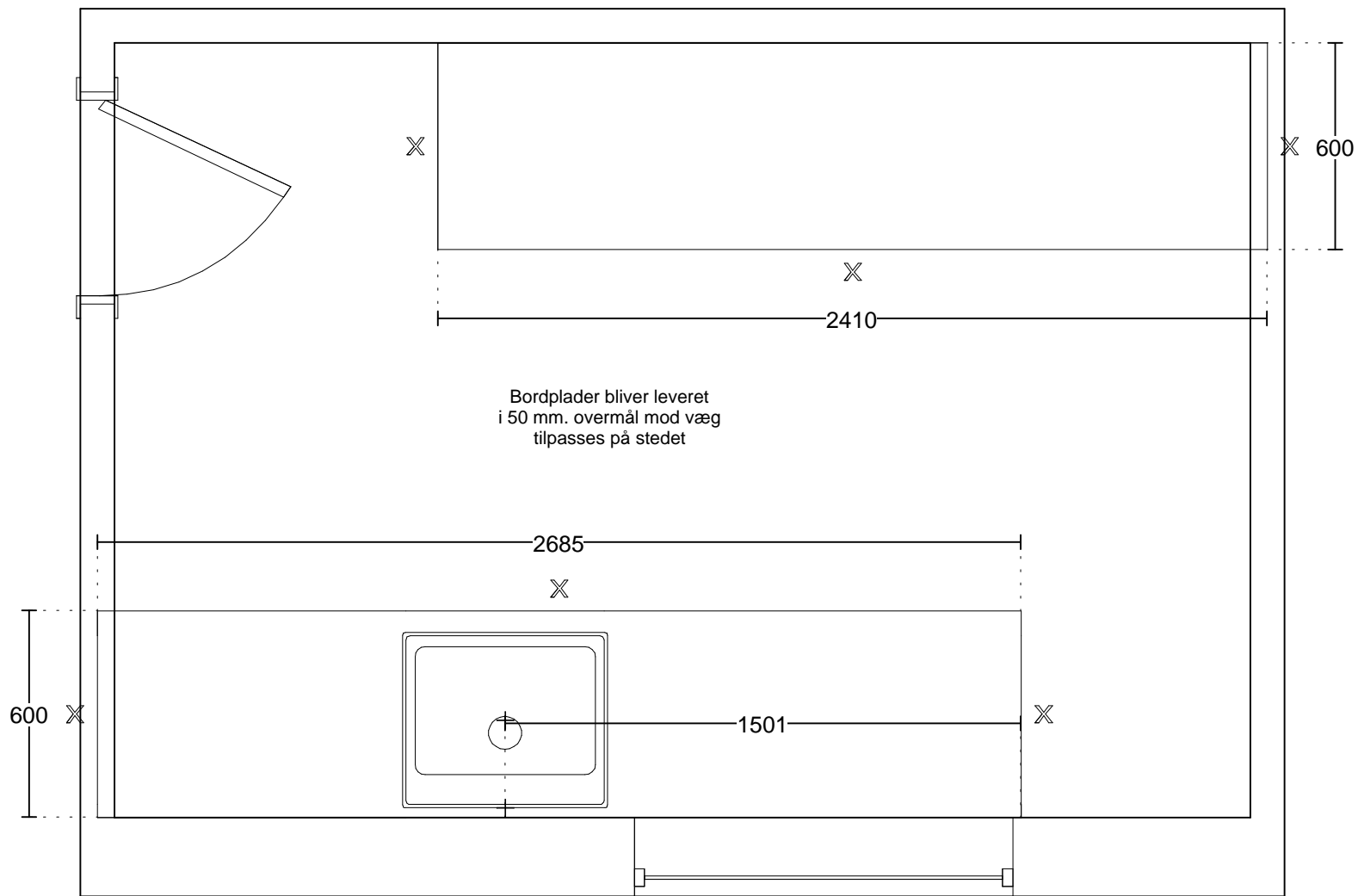

| | | | |
|---|--|---|---|
| Kunde/Leveringsadresse: | Butik: | Info: |  www.hth.dk |
| Grønland 1, 9000 Aalborg | HTH Grønland Agerøvej 31 B . 8381 Tilst | Model: Glat Hvid (ny hvid) Tilbudsnr: GR000521 , Tegningsnr: 1 Revideret: 2024-12-03, Revisionsnr: 7 Oprettet: 2024-11-28 | |
| Grønland ., Type 2, retvendt 9220 Aalborg Øst | Sælger: Heidi Elise Aabenhus | Skala: Hele rummet (Dybde mål er ekskl. låge) Lev. uge/år: 0 2024 Tegningen er kun retningsgiven (C) Copyright HTH Køkkenforum og ikke en ordrebekræftelse | |

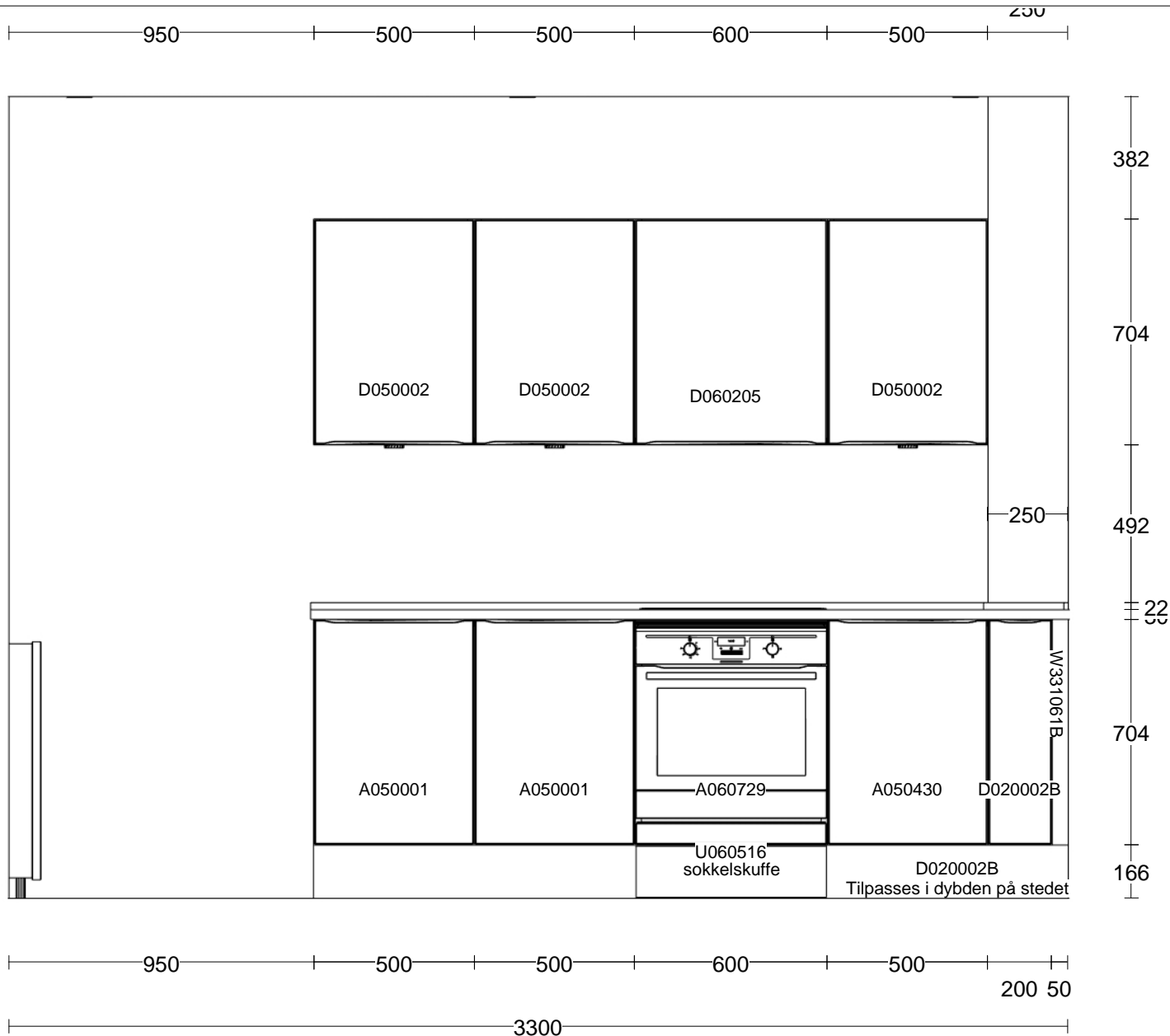

| | | | | |
|---|--|--|--------------------------------------|---|
| Kunde/Leveringsadresse: | Butik: | Info: | |  |
| Grønland 1, 9000 Aalborg | HTH Grønland Agerøvej 31 B . 8381 Tilst | Model: | Glat Hvid (ny hvid) | |
| Grønland ., Type 2, retvendt 9220 Aalborg Øst | Sælger: Heidi Elise Aabenhus | Tilbudsnr: | GR000521 , Tegningsnr: 1 | |
| | | Revideret: | 2024-12-03, Revisionsnr: 7 | |
| | | Oprettet: | 2024-11-28 | |
| | | Skala: | Hele rummet (Dybdemål er ekskl. låge | |
| | | Lev. uge/år: 0 2024 | Ordrenr: | |
| | | Tegningen er kun retningsgiven (C) Copyright HTH Køkkenforum | | |
| | | og ikke en ordrebekræftelse | | www.hth.dk |

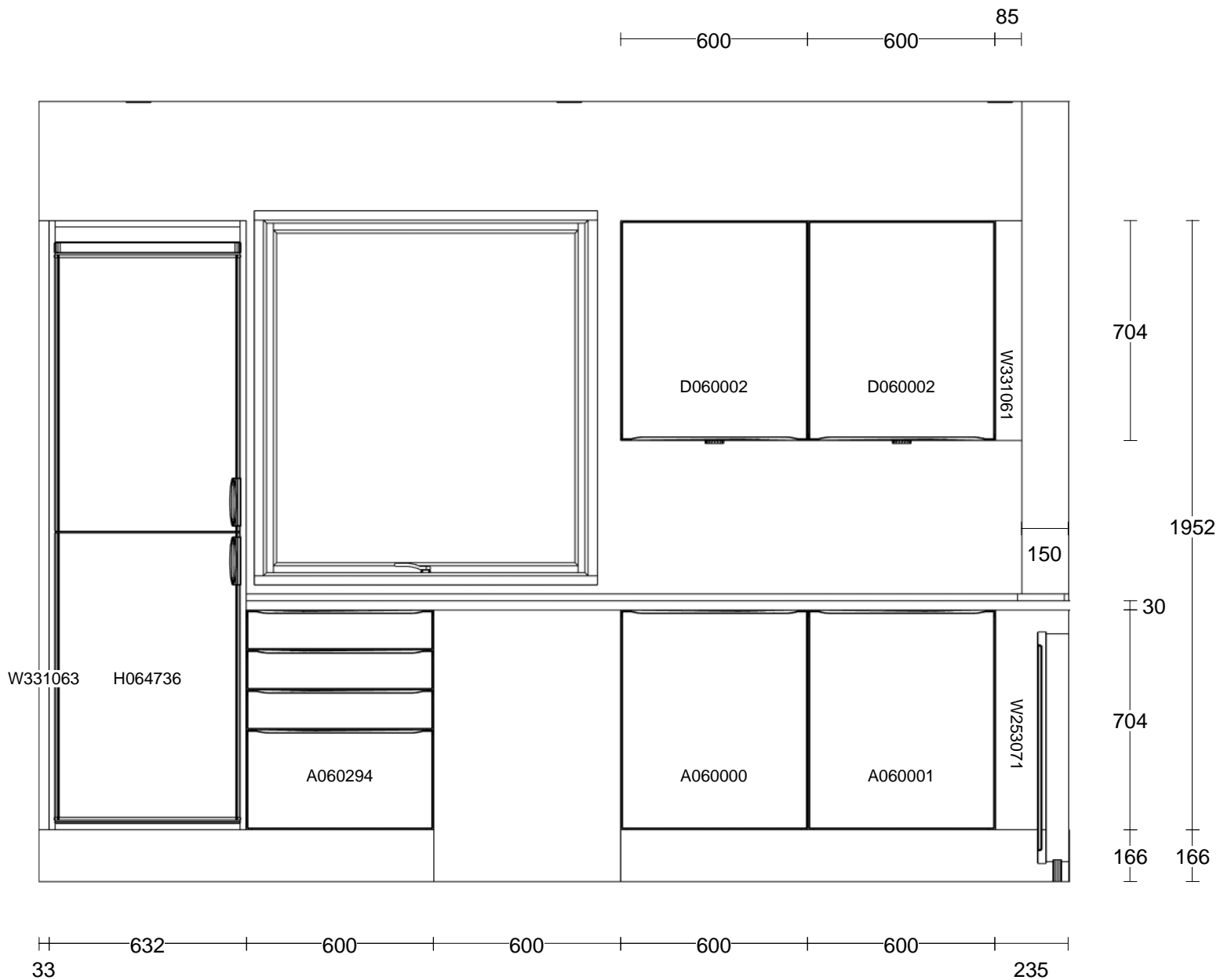

| | | | |
|---|--|---|---|
| Kunde/Leveringsadresse: | Butik: | Info: |  www.hth.dk |
| Grønland 1, 9000 Aalborg | HTH Grønland Agerøvej 31 B . 8381 Tilst | Model: Glat Hvid (ny hvid) Tilbudsnr: GR000521 , Tegningsnr: 1 Revideret: 2024-12-03, Revisionsnr: 7 Oprettet: 2024-11-28 Skala: Hele rummet (Dybdemål er ekskl. låge Lev. uge/år: 0 2024 Tegningen er kun retningsgiver (C) Copyright HTH Køkkenforum og ikke en ordrebekræftelse | |
| Grønland ., Type 2, retvendt 9220 Aalborg Øst | Sælger: Heidi Elise Aabenhus | | |



| | | | |
|---|---|--|---|
| Kunde/Leveringsadresse: Grønland 1, 9000 Aalborg | Butik: HTH Grønland Agerøvej 31 B . 8381 Tilst | Info: Model: Glat Hvid (ny hvid) Tilbudsnr: GR000522 , Tegningsnr: 4 Revideret: 2024-12-03, Revisionsnr: 5 Oprettet: 2024-11-28 Skala: (Dybdemål er ekskl. låger) Lev. uge/år: 0 2024 Tegningen er kun retningsgiven |  |
| Grønland ., Type 2, spejlvendt - gavlvindt 9220 Aalborg Øst | Sælger: Heidi Elise Aabenhus | Ordrenr: (C) Copyright HTH Køkkenforum og ikke en ordrebekræftelse | www.hth.dk |



| | | | |
|---|---|---|---|
| Kunde/Leveringsadresse: Grønland 1, 9000 Aalborg | Butik: HTH Grønland Agerøvej 31 B . 8381 Tilst | Info: Model: Glat Hvid (ny hvid) Tilbudsnr: GR000522 , Tegningsnr: 4 Revideret: 2024-12-03, Revisionsnr: 5 Oprettet: 2024-11-28 Skala: (Dybdemål er ekskl. låger) Lev. uge/år: 0 2024 Tegningen er kun retningsgiven (C) Copyright HTH Køkkenforum og ikke en ordrebekræftelse |  |
| Grønland ., Type 2, spejlvendt - gavlvindt 9220 Aalborg Øst | Sælger: Heidi Elise Aabenhus | Ordrenr: www.hth.dk | |

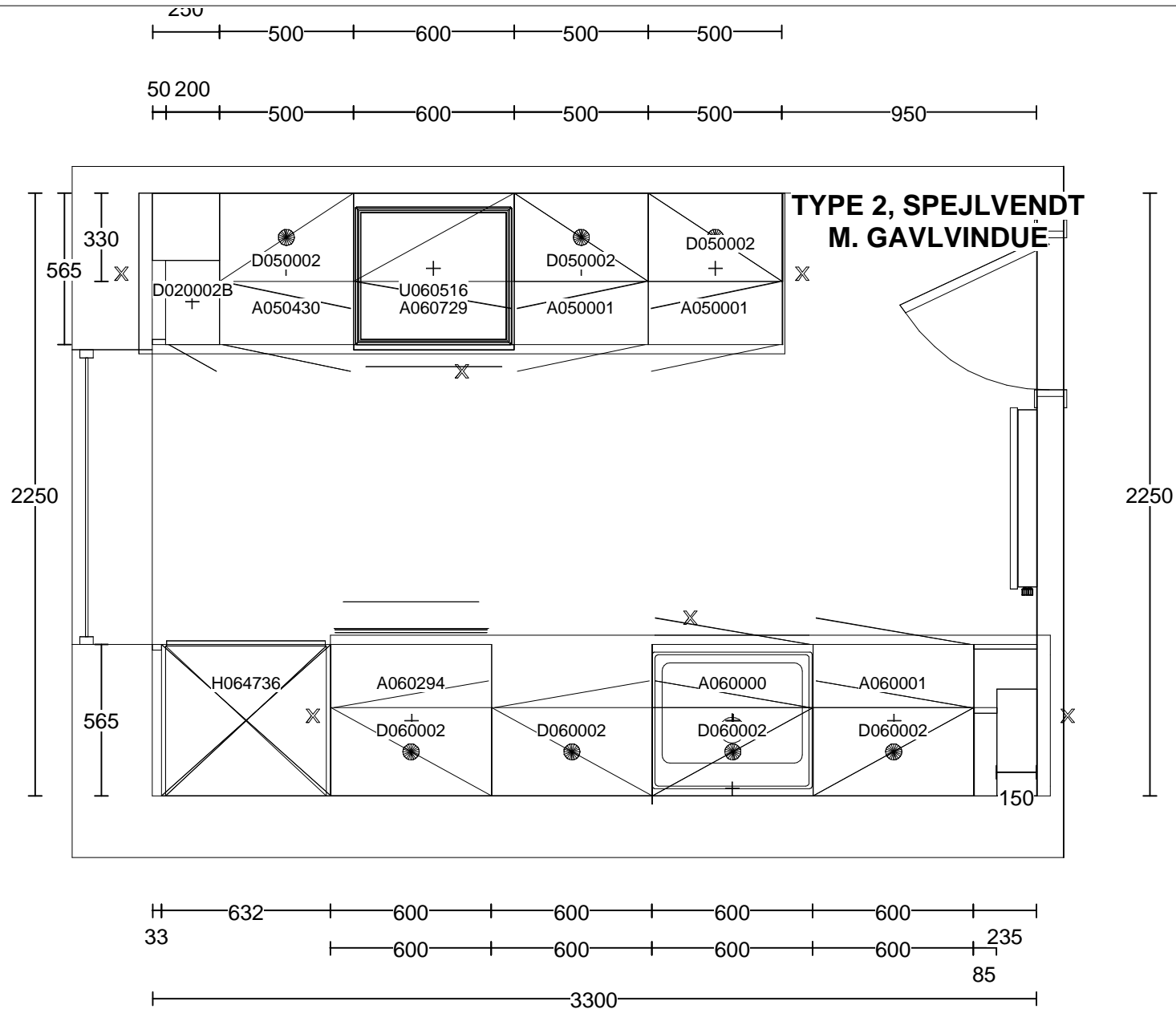

| | | | |
|---|--|--------------|---|
| Kunde/Leveringsadresse: | Butik: | Info: |  Model: Glat Hvid (ny hvid) Tilbudsnr: GR000522 , Tegningsnr: 4 Revideret: 2024-12-03, Revisionsnr: 5 Oprettet: 2024-11-28 Skala: Hele rummet (Dybdemål er ekskl. låge Lev. uge/år: 0 2024 Tegningen er kun retningsgivent (C) Copyright HTH Køkkenforum og ikke en ordrebekræftelse |
| Grønland 1, 9000 Aalborg | HTH Grønland Agerøvej 31 B . 8381 Tilst | | |
| Grønland ., Type 2, spejlvendt - gavlvindu 9220 Aalborg Øst | Sælger: Heidi Elise Aabenhus | | |
| | | | |

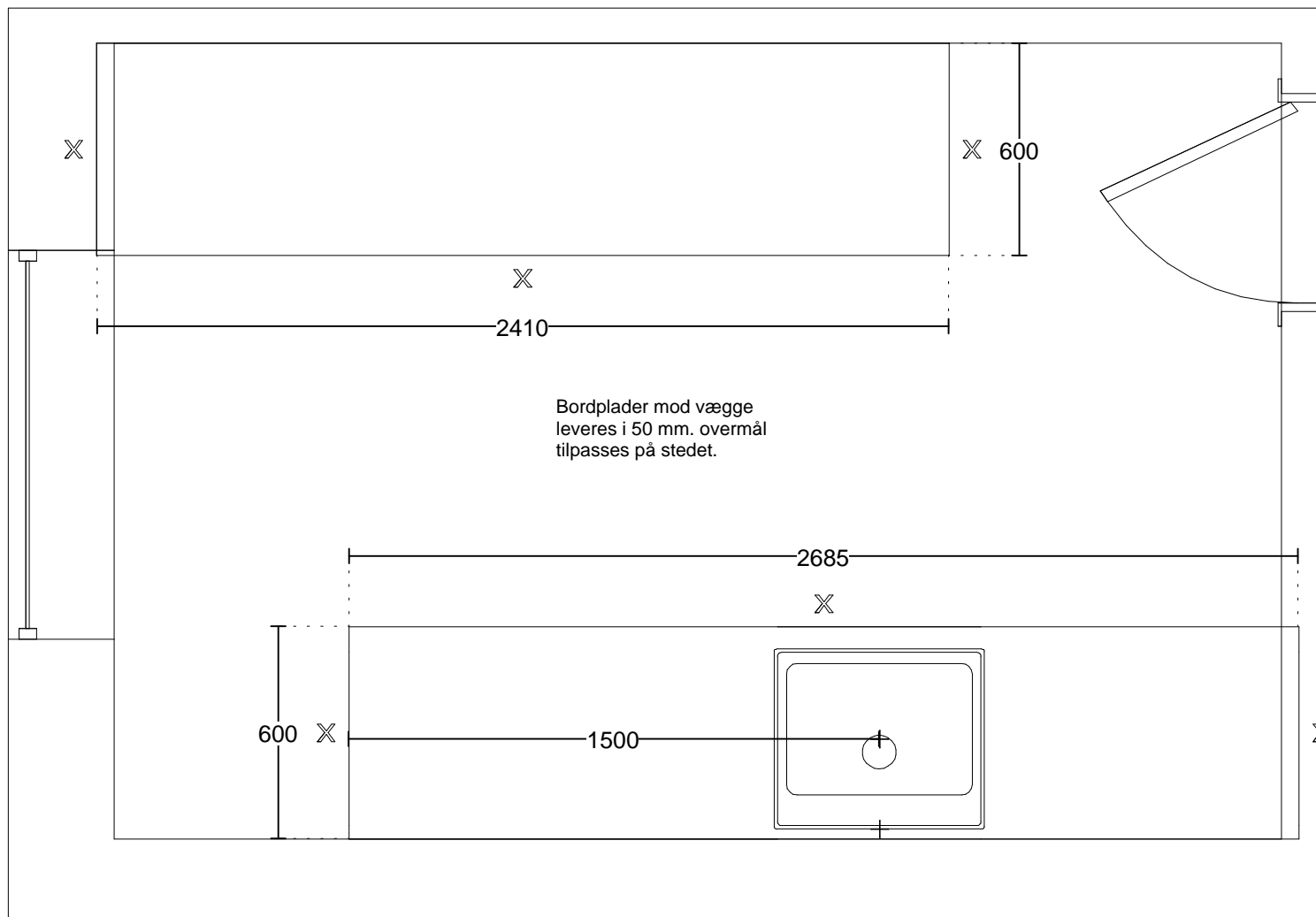

| | | | | |
|---|--|---|--------------------------------------|---|
| Kunde/Leveringsadresse: | Butik: | Info: | |  www.hth.dk |
| Grønland 1, 9000 Aalborg | HTH Grønland Agerøvej 31 B . 8381 Tilst | Model: | Glat Hvid (ny hvid) | |
| Grønland ., Type 2, spejlvendt - gavlvindt 9220 Aalborg Øst | Sælger: Heidi Elise Aabenhus | Tilbudsnr: | GR000522 , Tegningsnr: 4 | |
| | | Revideret: | 2024-12-03, Revisionsnr: 5 | |
| | | Oprettet: | 2024-11-28 | |
| | | Skala: | Hele rummet (Dybdemål er ekskl. låge | |
| | | Lev. uge/år: 0 2024 | Ordrenr: | |
| | | Tegningen er kun retningsgiven (C) Copyright HTH Køkkenforum og ikke en ordrebekræftelse | | |

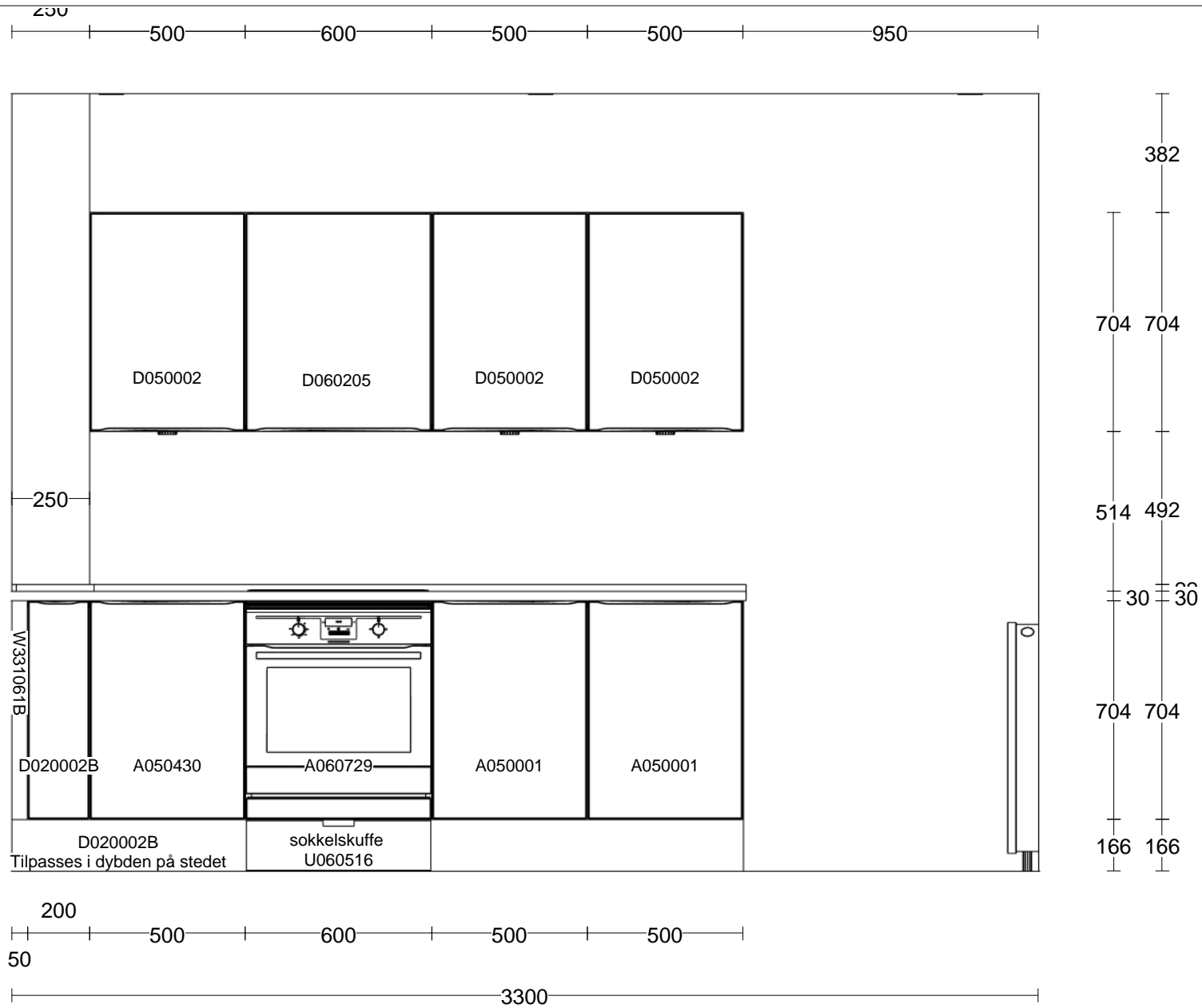

| | | | |
|---|--|---|---|
| Kunde/Leveringsadresse: | Butik: | Info: |  |
| Grønland 1, 9000 Aalborg | HTH Grønland Agerøvej 31 B . 8381 Tilst | Model: Glat Hvid (ny hvid) Tilbudsnr: GR000522 , Tegningsnr: 4 Revideret: 2024-12-03, Revisionsnr: 5 Oprettet: 2024-11-28 | |
| Grønland ., Type 2, spejlvendt - gavlvindt 9220 Aalborg Øst | Sælger: Heidi Elise Aabenhus | Skala: Hele rummet (Dybdemål er ekskl. låge) Lev. uge/år: 0 2024 Ordrenr: Tegningen er kun retningsgiven (C) Copyright HTH Køkkenforum og ikke en ordrebekræftelse | |
| | | www.hth.dk | |

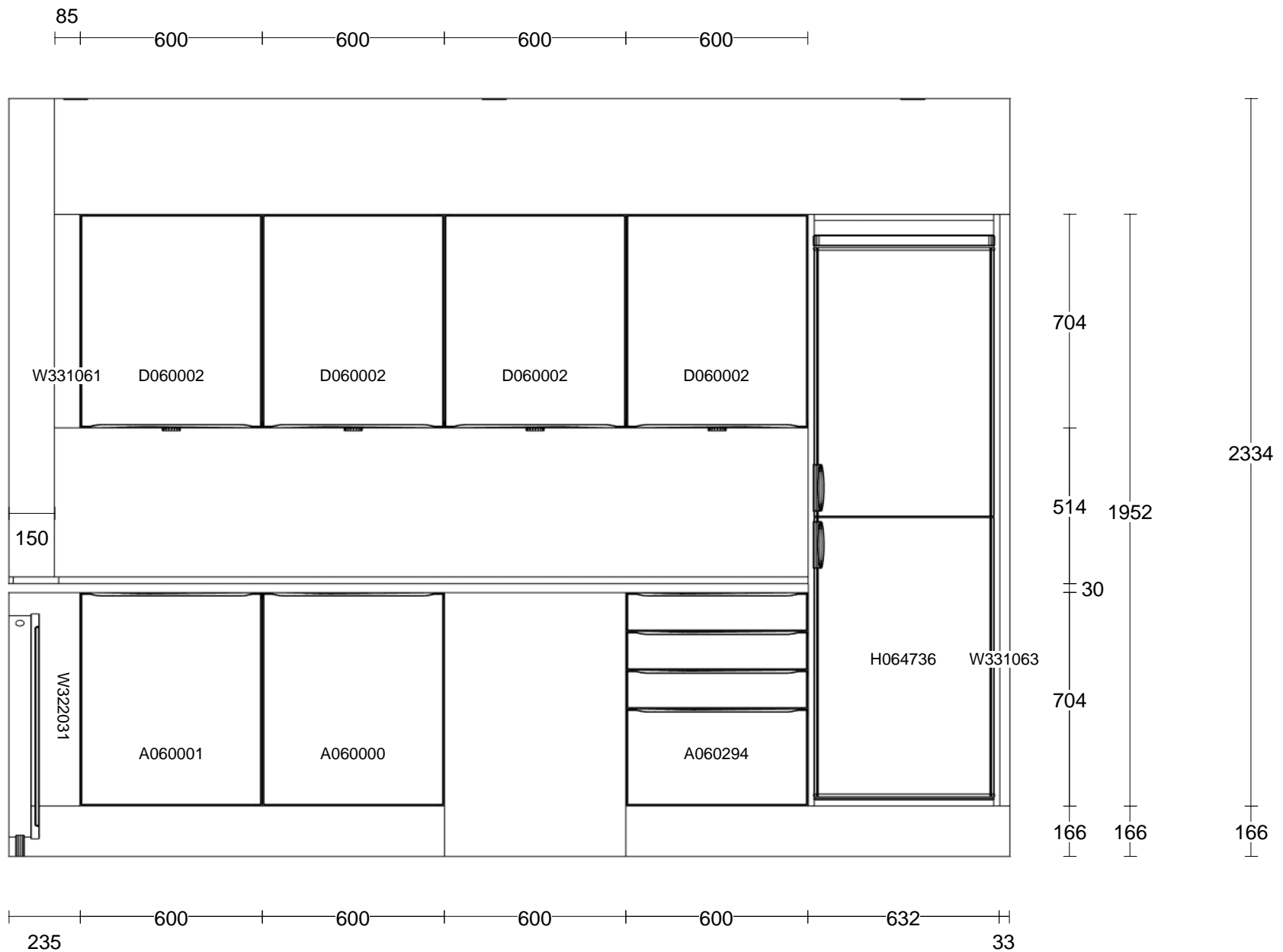

| | | | |
|--|--|--|---|
| Kunde/Leveringsadresse: | Butik: | Info: |  |
| Grønland 1, 9000 Aalborg | HTH Grønland Agerøvej 31 B . 8381 Tilst | Model: Glat Hvid (ny hvid) Tilbudsnr: GR000522 , Tegningsnr: 4 Revideret: 2024-12-03, Revisionsnr: 5 Oprettet: 2024-11-28 | |
| Grønland .., Type 2, spejlvendt - gavlvindt 9220 Aalborg Øst | Sælger: Heidi Elise Aabenhus | Skala: Hele rummet (Dybdemål er ekskl. låge Lev. uge/år: 0 2024 Tegningen er kun retningsgivent (C) Copyright HTH Køkkenforum og ikke en ordrebekræftelse | Ordrenr: www.hth.dk |



| | | | |
|--|---|--|---|
| Kunde/Leveringsadresse: Grønland 1, 9000 Aalborg | Butik: HTH Grønland Agerøvej 31 B . 8381 Tilst | Info: Model: Glat Hvid (ny hvid) Tilbudsnr: GR000532 , Tegningsnr: 1 Revideret: 2024-12-03, Revisionsnr: 4 Oprettet: 2024-12-01 (Dybdemål er ekskl. låger) |  |
| Grønland ., Type 2, retvendt, gavlvindue 9220 Aalborg Øst | Sælger: Heidi Elise Aabenhus | Lev. uge/år: 0 2024 Tegningen er kun retningsgiven (C) Copyright HTH Køkkenforum og ikke en ordrebekræftelse | |



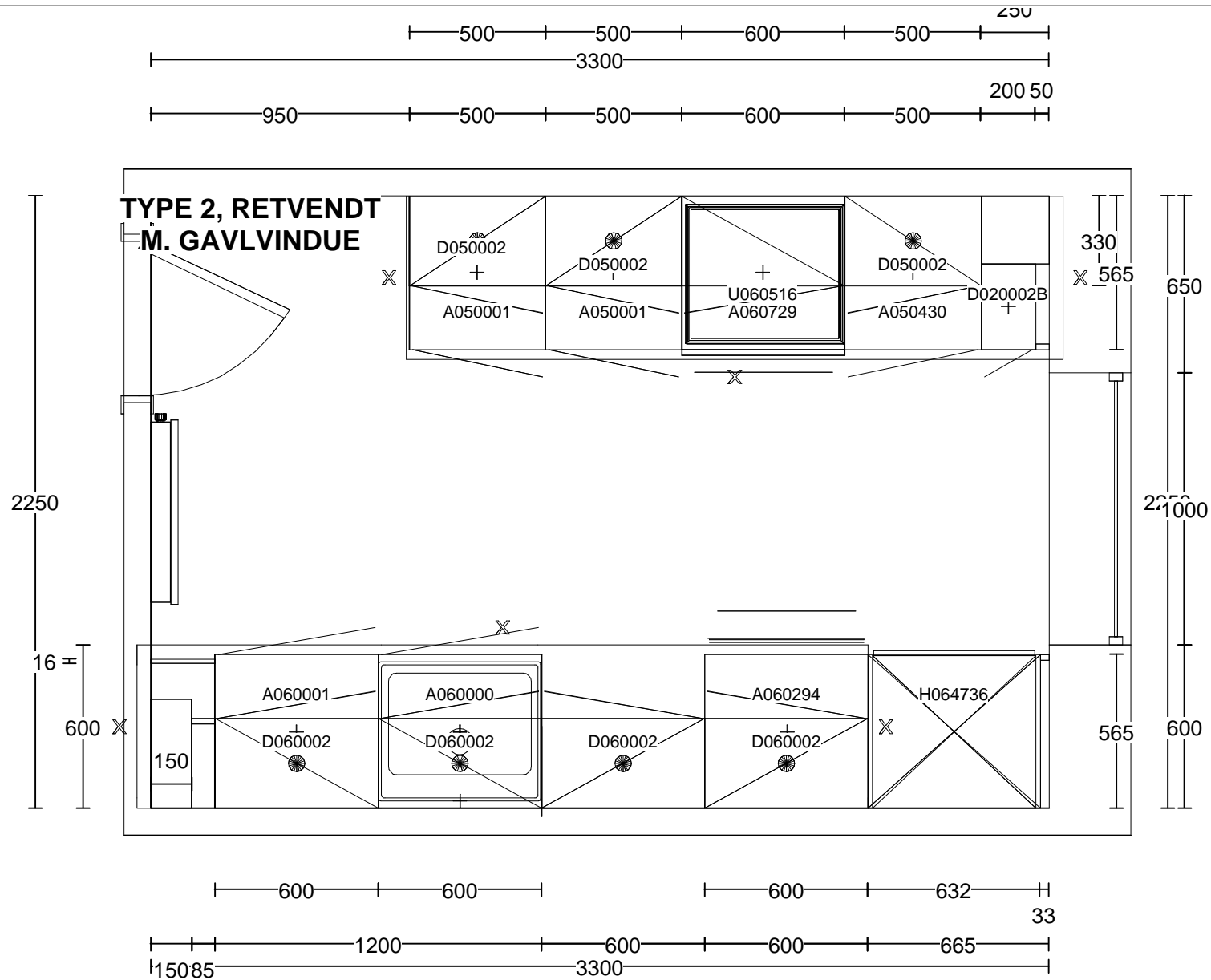

| | | | |
|--|---|--|---|
| Kunde/Leveringsadresse: Grønland 1, 9000 Aalborg | Butik: HTH Grønland Agerøvej 31 B . 8381 Tilst | Info: Model: Glat Hvid (ny hvid) Tilbudsnr: GR000532 , Tegningsnr: 1 Revideret: 2024-12-03, Revisionsnr: 4 Oprettet: 2024-12-01 Skala: (Dybdemål er ekskl. låger) Lev. uge/år: 0 2024 Tegningen er kun retningsgiven |  |
| Grønland ., Type 2, retvendt, gavlvindue 9220 Aalborg Øst | Sælger: Heidi Elise Aabenhus | Ordrenr: (C) Copyright HTH Køkkenforum og ikke en ordrebekræftelse | www.hth.dk |



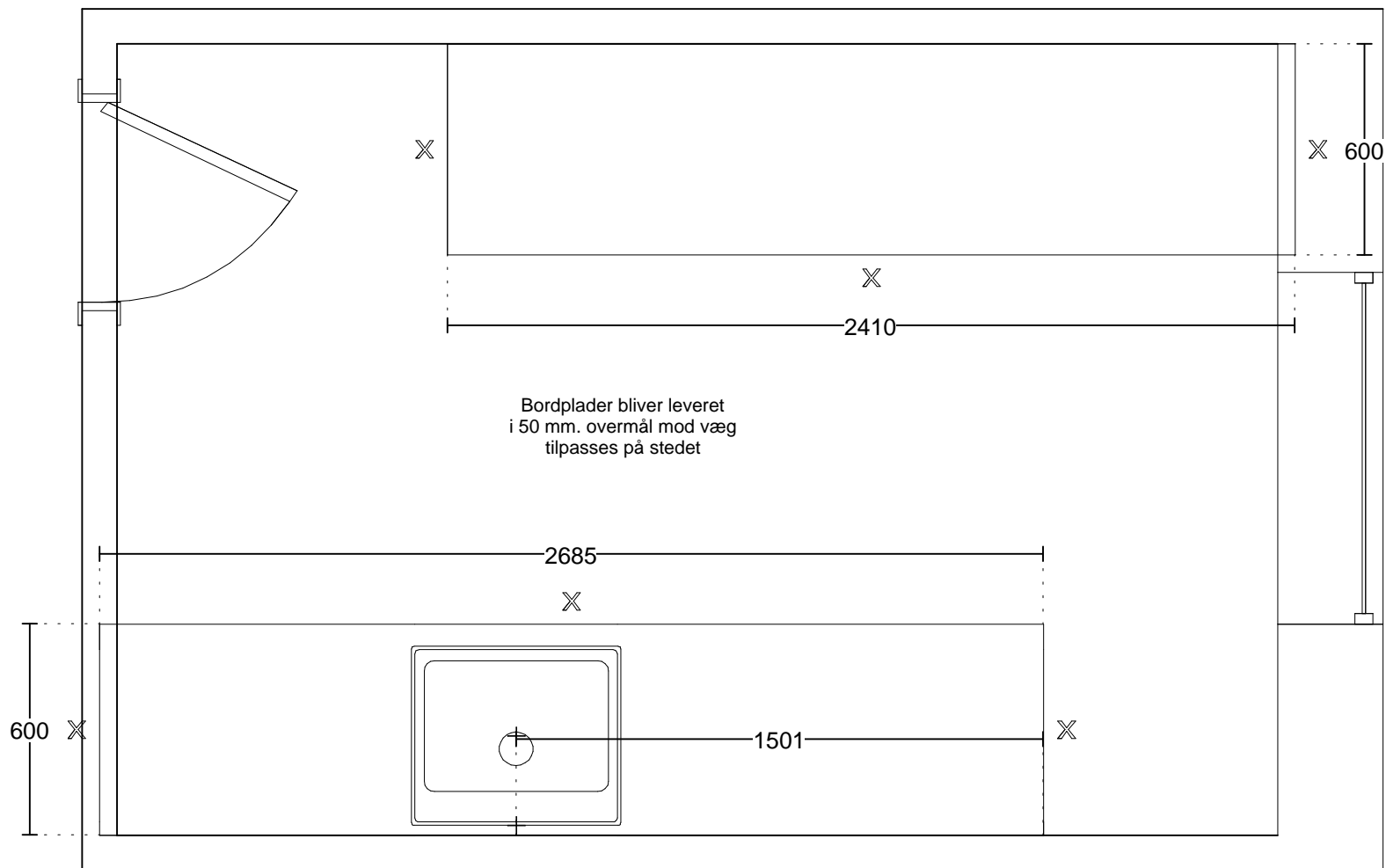

| | | | |
|---|--|---|---|
| Kunde/Leveringsadresse: | Butik: | Info: | |
| Grønland 1, 9000 Aalborg | HTH Grønland Agerøvej 31 B . 8381 Tilst | Model: Tilbudsnr: Revideret: Oprettet: Skala: Lev. uge/år: 0 2024 Tegningen er kun retningsgiven og ikke en ordrebekræftelse | Glat Hvid (ny hvid) GR000532 , Tegningsnr: 1 2024-12-03, Revisionsnr: 4 2024-12-01 Hele rummet (Dybdemål er ekskl. låge Ordrenr: (C) Copyright HTH Køkkenforum |
| Grønland ., Type 2, retvendt, gavlvindue 9220 Aalborg Øst | Sælger: Heidi Elise Aabenhus | | |



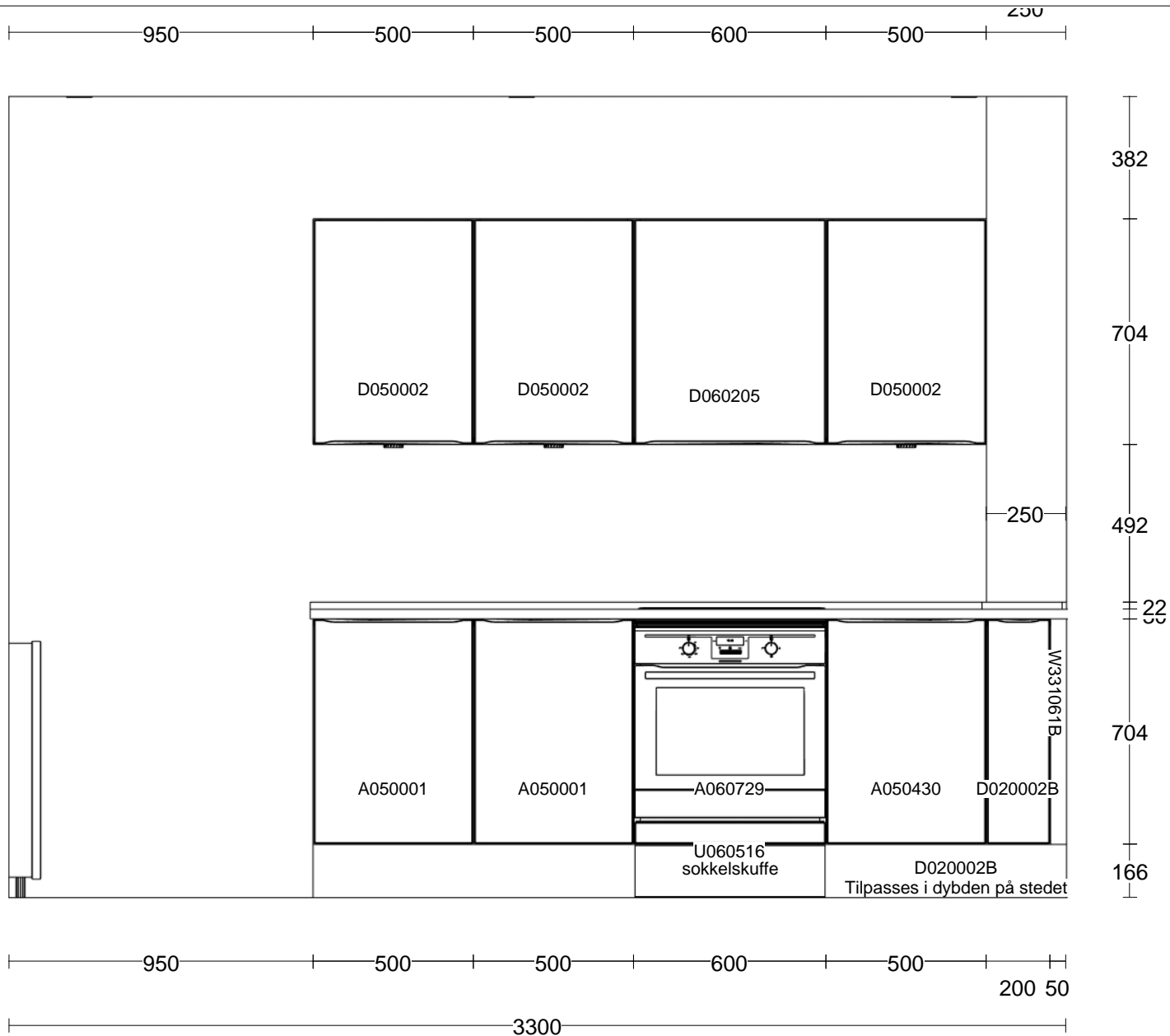

| | | | |
|--|---|--|---|
| Kunde/Leveringsadresse: Grønland 1, 9000 Aalborg | Butik: HTH Grønland Agerøvej 31 B . 8381 Tilst | Info: Model: Glat Hvid (ny hvid) Tilbudsnr: GR000532 , Tegningsnr: 1 Revideret: 2024-12-03, Revisionsnr: 4 Oprettet: 2024-12-01 |  |
| Grønland ., Type 2, retvendt, gavlvindue 9220 Aalborg Øst | Sælger: Heidi Elise Aabenhus | Lev. uge/år: 0 2024 Tegningen er kun retningsgiven (C) Copyright HTH Køkkenforum og ikke en ordrebekræftelse | |



| | | | |
|---|--|--|---|
| Kunde/Leveringsadresse: | Butik: | Info: |  www.hth.dk |
| Grønland 1, 9000 Aalborg | HTH Grønland Agerøvej 31 B . 8381 Tilst | Model: Glat Hvid (ny hvid) Tilbudsnr: GR000532 , Tegningsnr: 1 Revideret: 2024-12-03, Revisionsnr: 4 Oprettet: 2024-12-01 | |
| Grønland ., Type 2, retvendt, gavlvindue 9220 Aalborg Øst | Sælger: Heidi Elise Aabenhus | Skala: Hele rummet (Dybde mål er ekskl. låge) Lev. uge/år: 0 2024 Tegningen er kun retningsgiven (C) Copyright HTH Køkkenforum og ikke en ordrebekræftelse Ordrenr: | |



| | | | |
|---|--|---|---|
| Kunde/Leveringsadresse: | Butik: | Info: |  Glatt Hvid (ny hvid) GR000532 , Tegningsnr: 1 2024-12-03, Revisionsnr: 4 2024-12-01 Hele rummet (Dybdemål er ekskl. låge Ordrenr: Tegningen er kun retningsgivent (C) Copyright HTH Køkkenforum og ikke en ordrebekræftelse |
| Grønland 1, 9000 Aalborg | HTH Grønland Agerøvej 31 B . 8381 Tilst | Model: Tilbudsnr: Revideret: Oprettet: | |
| Grønland ., Type 2, retvendt, gavlvindue 9220 Aalborg Øst | Sælger: Heidi Elise Aabenhus | Skala: Lev. uge/år: 0 2024 Tegningen er kun retningsgivent | |



| | | | | |
|--|---|--|--|---|
| Kunde/Leveringsadresse: Grønland 1, 9000 Aalborg | Butik: HTH Grønland Agerøvej 31 B . 8381 Tilst | Info: Model: Tilbudsnr: Revideret: Oprettet: Skala: Lev. uge/år: 0 2024 Tegningen er kun retningsgiven og ikke en ordrebekræftelse | Glat Hvid (ny hvid) GR000533 , Tegningsnr: 1 2024-12-03, Revisionsnr: 3 2024-12-01 (Dybdemål er ekskl. låger) Ordrenr: (C) Copyright HTH Køkkenforum |  www.hth.dk |
| Grønland ., Type 2, spejlvendt 9220 Aalborg Øst | Sælger: Heidi Elise Aabenhus | | | |



| | | | |
|--|---|--|---|
| Kunde/Leveringsadresse: Grønland 1, 9000 Aalborg | Butik: HTH Grønland Agerøvej 31 B . 8381 Tilst | Info: Model: Glat Hvid (ny hvid) Tilbudsnr: GR000533 , Tegningsnr: 1 Revideret: 2024-12-03, Revisionsnr: 3 Oprettet: 2024-12-01 Skala: (Dybdemål er ekskl. låger) Lev. uge/år: 0 2024 Tegningen er kun retningsgiven |  |
| Grønland ., Type 2, spejlvendt 9220 Aalborg Øst | Sælger: Heidi Elise Aabenhus | Ordrenr: (C) Copyright HTH Køkkenforum og ikke en ordrebekræftelse | www.hth.dk |

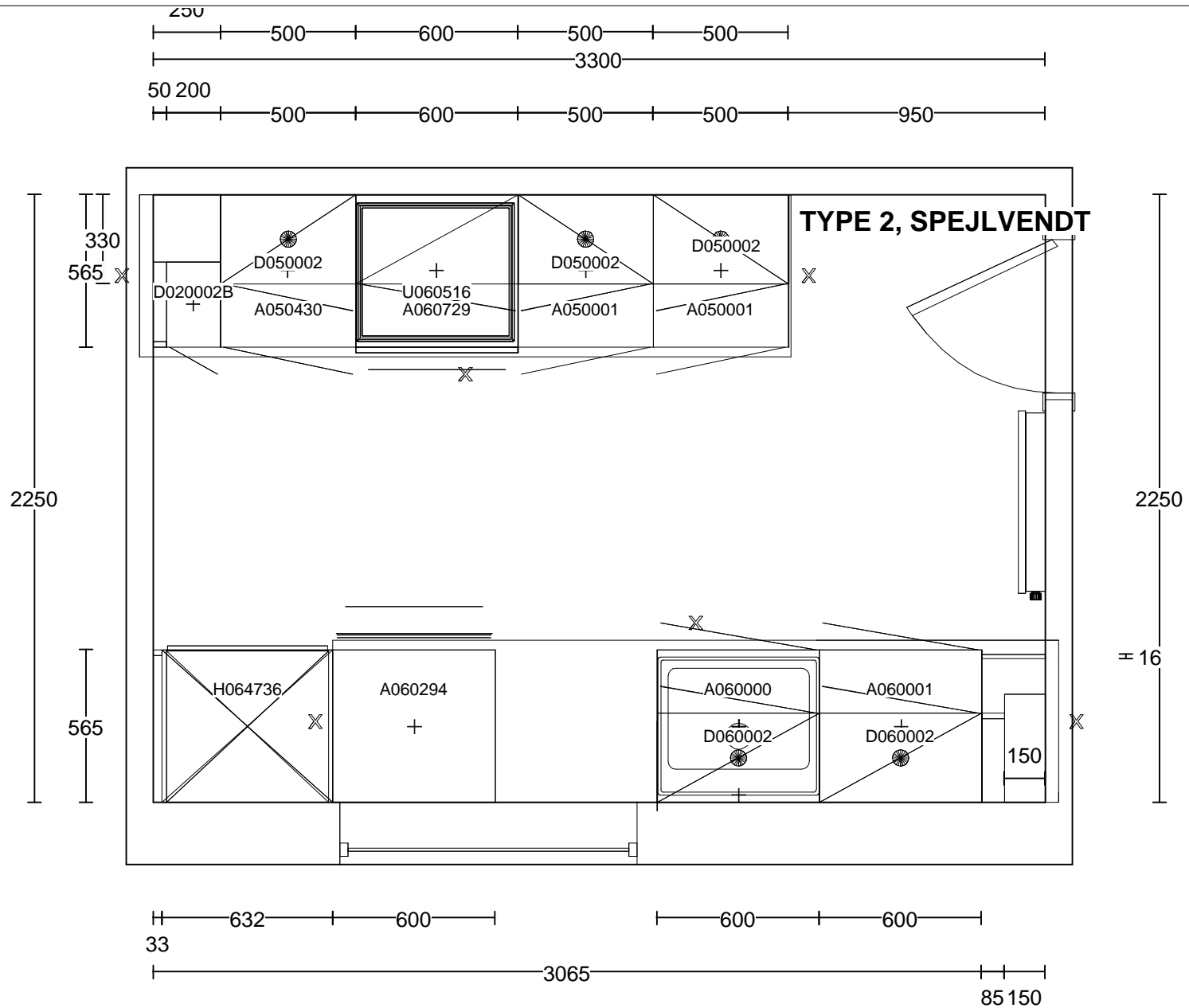

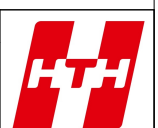
| | | | | |
|---|--|--|--------------------------------------|---|
| Kunde/Leveringsadresse: | Butik: | Info: | |  www.hth.dk |
| Grønland 1, 9000 Aalborg | HTH Grønland Agerøvej 31 B . 8381 Tilst | Model: | Glat Hvid (ny hvid) | |
| Grønland ., Type 2, spejlvendt 9220 Aalborg Øst | Sælger: Heidi Elise Aabenhus | Tilbudsnr: | GR000533 , Tegningsnr: 1 | |
| | | Revideret: | 2024-12-03, Revisionsnr: 3 | |
| | | Oprettet: | 2024-12-01 | |
| | | Skala: | Hele rummet (Dybdemål er ekskl. låge | |
| | | Lev. uge/år: 0 2024 | Ordrenr: | |
| | | Tegningen er kun retningsgiven (C) Copyright HTH Køkkenforum og ikke en ordrebekræftelse | | |

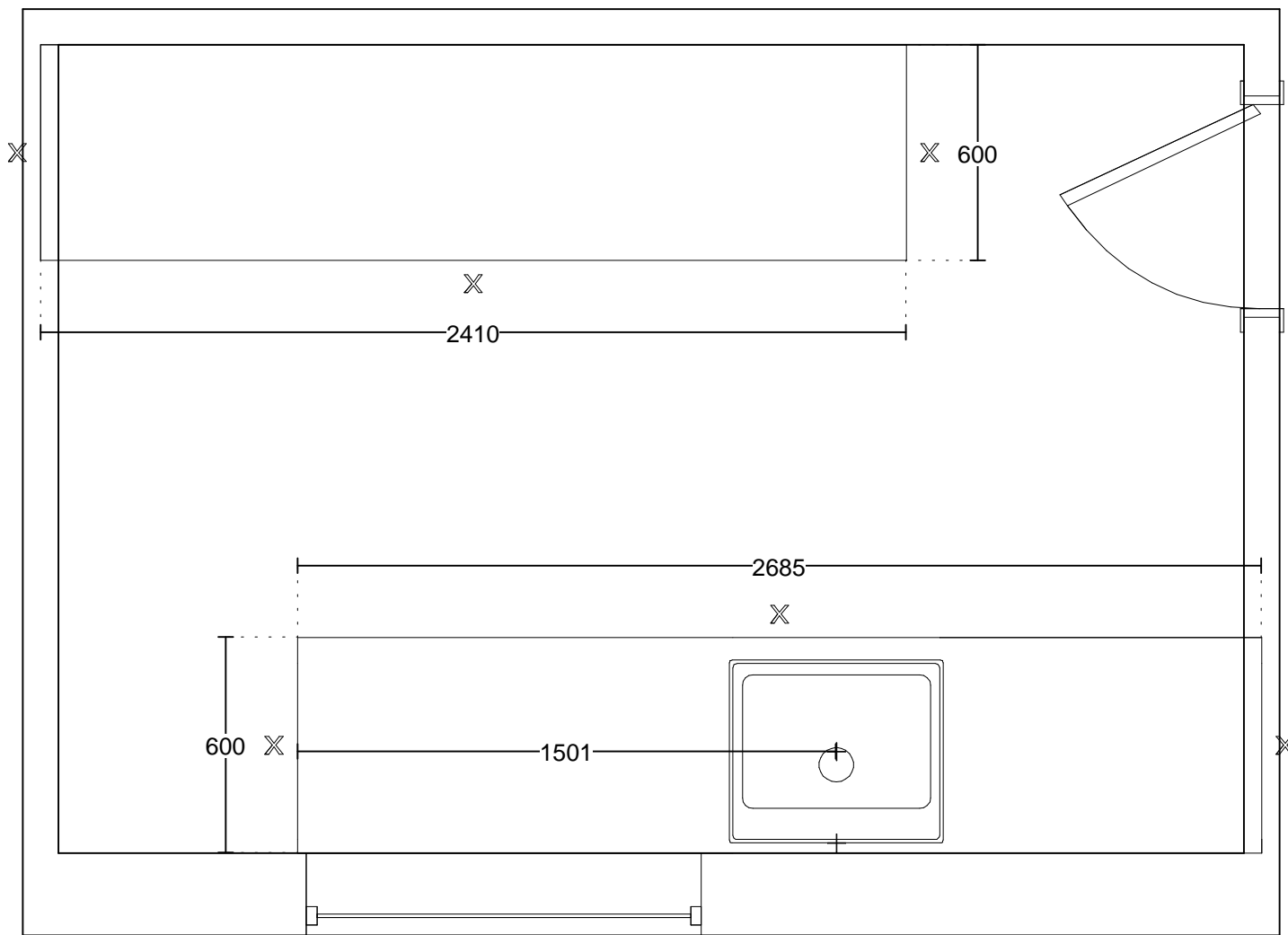

Kunde/Leveringsadresse:

Grønland
1,
9000 Aalborg

Grønland
., Type 2, spejlvendt
9220 Aalborg Øst

Butik:

HTH Grønland
Agerøvej 31 B
.
8381 Tilst

Sælger: Heidi Elise Aabenhus

Info:

Model: Glat Hvid (ny hvid)
Tilbudsnr: GR000533 , Tegningsnr: 1
Revideret: 2024-12-03, Revisionsnr: 3
Oprettet: 2024-12-01
Skala: Hele rummet (Dybdemål er ekskl. låge
Lev. uge/år: 0 2024 Ordrenr:
Tegningen er kun retningsgiven (C) Copyright HTH Køkkenforum
og ikke en ordrebekræftelse



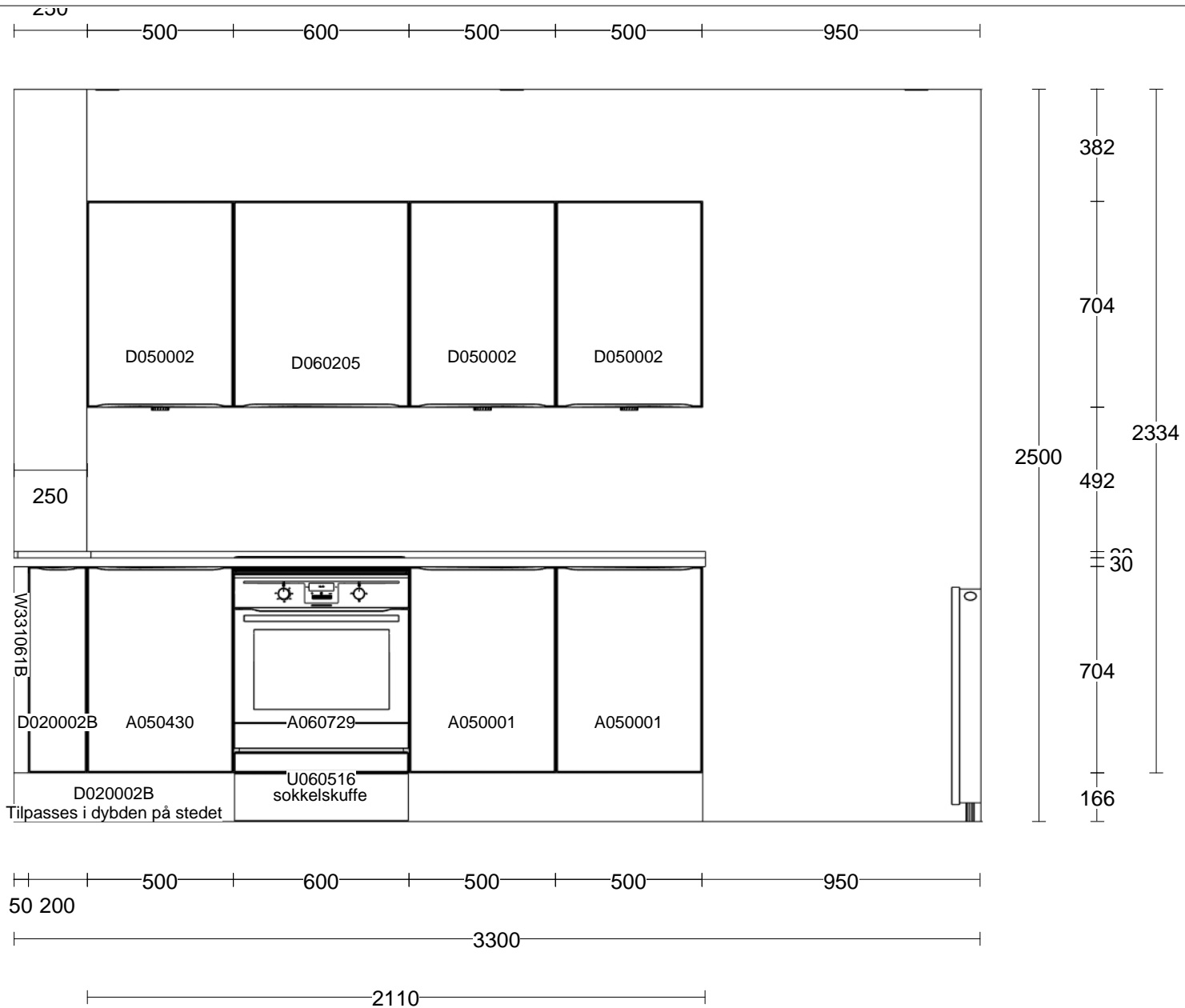

| | | | |
|---|--|--------------|---|
| Kunde/Leveringsadresse: | Butik: | Info: |  Model: Glat Hvid (ny hvid) Tilbudsnr: GR000533 , Tegningsnr: 1 Revideret: 2024-12-03, Revisionsnr: 3 Oprettet: 2024-12-01 Skala: Hele rummet (Dybde mål er ekskl. låge Lev. uge/år: 0 2024 Tegningen er kun retningsgivent (C) Copyright HTH Køkkenforum og ikke en ordrebekræftelse Ordrenr: |
| Grønland 1, 9000 Aalborg | HTH Grønland Agerøvej 31 B . 8381 Tilst | | |
| Grønland ., Type 2, spejlendt 9220 Aalborg Øst | Sælger: Heidi Elise Aabenhus | | |

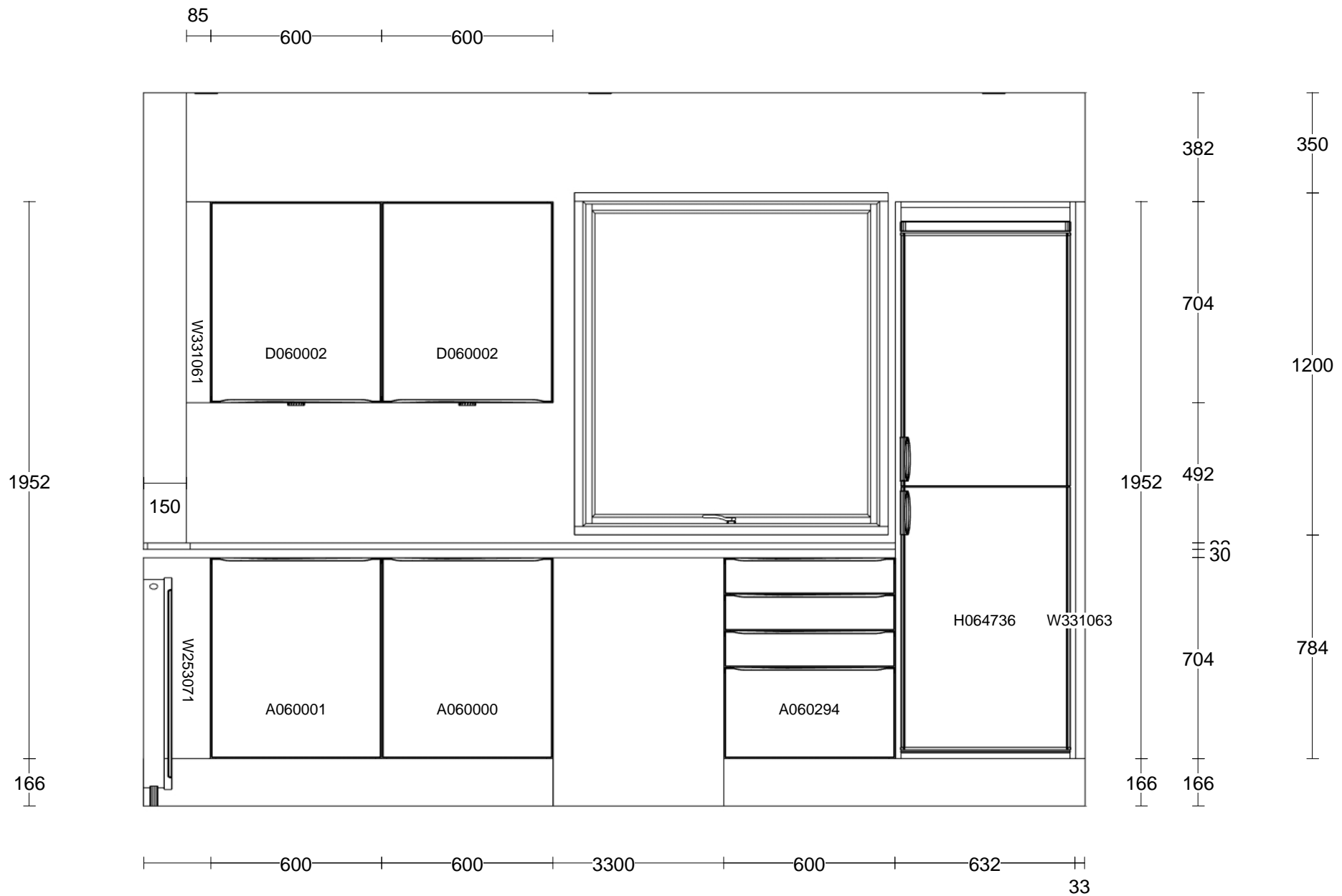

| | | | |
|---|--|---|---|
| Kunde/Leveringsadresse: | Butik: | Info: |  www.hth.dk |
| Grønland 1, 9000 Aalborg | HTH Grønland Agerøvej 31 B . 8381 Tilst | Model: Glat Hvid (ny hvid) Tilbudsnr: GR000533 , Tegningsnr: 1 Revideret: 2024-12-03, Revisionsnr: 3 Oprettet: 2024-12-01 | |
| Grønland ., Type 2, spejlvendt 9220 Aalborg Øst | Sælger: Heidi Elise Aabenhus | Skala: Hele rummet (Dybdemål er ekskl. låge) Lev. uge/år: 0 2024 Tegningen er kun retningsgiven (C) Copyright HTH Køkkenforum og ikke en ordrebekræftelse | |